



Internasjonal - Norsk

2008 BRUKERHÅNDBOK

Alle flyttbare utendørs boblebad

Produsert etter 1. desember 2007 • Internasjonal
© 2008 Lloyd's Material Supply, Inc.



www.calspas.com

Som følge av kontinuerlig produktforbedring, kan alle modeller, drift og/eller spesifikasjoner endres uten varsel.

LTR20081001, Rev. B
4/1/08

Les dette først!

Viktige sikkerhetsanvisninger 4

Grunnleggende informasjon om boblebad 5

Klargjøring for det nye flytbare boblebadet

Planlegge den beste plasseringen 6

Klargjøre et godt underlag 6

230-volts elektrisk installasjon 7

Krav til RCD og ledningsopplegg 7

RCD installasjon 9

Koble til gassvarmer 10

Fylle og starte det flytbare boblebadet 12

Bruke boblebadet

6105 og 6205 Bruk med elektronisk kontroll 13

8005 og 9005 Bruk med elektronisk kontroll 16

Betjening av hjelpekontroll 20

Trådløs monitor for boblebad 20

Justerbare dyser 20

Omdirigeringsknotter 21

Ejektorventilatorer 21

Adjustable Therapy System™ (Justerbart terapi-system) 21

Bruk av flerfarget lys i boblebadet 22

Aromaterapi 22

Fossefall 22

Copyright 2008 Lloyds Material Supply, Inc. Med enerett. Kopiering uten skriftlig samtykke er strengt forbudt.

Cal Spas™, Adjustable Therapy System™, ATST™, Bio-Clean™, Cal Zone Quest 2000™, Cal Select™, Ultimate Fitness Spa Series™, og XL Heat Exchanger™ er registrerte varemerker.

Som følge av kontinuerlig produktforbedring, kan alle modeller, drift og/eller spesifikasjoner endres uten varsel.

LTR20081001, Rev. B

4/1/08

KONTAKTINFORMASJON

Ta øyeblikkelig kontakt med den autoriserte salgsforhandleren for kundeservice. Ytterligere informasjon og/eller assistanse fås ved å kontakte:

Kundeserviceavdelingen hos LMS
1462 East Ninth Street
Pomona, CA 91766.

Telefon: 1-909-623-8781
Telefaks: 1-909-629-3890

www.calspas.com

Opprettholde vannkvaliteten

Cal Spas plan for klart vann (“Clear Water Plan”)	23
Alternative rensemetoder	23
Før du begynner.	23
Kjemikaliesikkerhet	24
Kjemikaliebeskrivelse	25
Tradisjonell oppstart med kjemikalier	27
Clear Water Plan for brom.	27
Clear Water Plan for klor	28
Cal Zone Quest 2000 Ozonator.	28
Cal Clarity automatisk bromgenerator.	29
Vedlikeholdsskjema.	30

Rengjøring og vedlikehold

Fjerne og flytte på putene	31
Trekk på boblebadet	31
Tømme det flyttbare boblebadet	32
Forberedelse for vinteren (drenering i kaldt klima)	32
Rengjøre trekket, skallet og putene	33
Rense og skifte filteret	34

Underholdningssystem

Bruke CD-spilleren.	35
Heve og senke den 20” TVen	35
Vise en film	35
Bruke iPod-forankringsstasjonen	36
Bruke den universale fjernkontrollen	36
Programmere den universale fjernkontrollen	37

Tillegg

Reservedeler	38
Hold deg i form med boblebadet	48
Kjemikalier for Cal Spas™	50
Garantie 2008	51

Les dette først!

Viktige sikkerhetsanvisninger

Følg alltid grunnleggende sikkerhetsregler ved installasjon og bruk av elektrisk utstyr. Overholdelse av disse instruksjonene er nyttige for å få et behagelig utbytte ved førstegangs bruk av boblebadet.

LES OG FØLG ALLE INSTRUKSJONER.

ADVARSEL! Unngå fare for personskade. Tillat ikke barn å bruke boblebadet med mindre de er under konstant tilsyn.

Det kan være nødvendig å få en utdannet elektriker til å oppgradere standard stikkontakt og/eller strømbryter.

FARE! MULIG DRUKNINGSFARE: Tillat ikke barn å være i eller nær boblebadet med mindre en ansvarlig voksen holder tilsyn med dem. Trekket over boblebadet skal være på og låst når det ikke er i bruk. Se de vedlagte instruksjonene for trekket for hvordan det skal låses.

FARE! MULIG PERSONSKADE: Størrelsen på sugearmaturet i boblebadet er tilpasset den aktuelle vannstrømmen som dannes av pumpen. Hvis det skulle være nødvendig å skifte ut sugearmaturet eller pumpen, er det viktig at strømningshastigheten er kompatibel.

FARE! MULIG PERSONSKADE: Bruk aldri boblebadet hvis sugearmaturet eller filterkurven er ødelagt eller mangler.

FARE! MULIG PERSONSKADE: Skift aldri ut et sugearmatur med ett som er klassifisert mindre enn den strømningshastigheten som er merket på det originale sugearmaturet.

FARE! MULIG FARE FOR ELEKTRISK STØT: Installer boblebadet minst 1,5 meter fra alle metalloverflater. Et boblebad kan eventuelt installeres innenfor en avstand av 1,5 meter fra metalloverflater hvis disse er fastmontert med en massiv kobberleder med minst #8 AWG til utsiden av boblebadets kontrollboks.

FARE! MULIG FARE FOR ELEKTRISK STØT: Eksterne elektriske apparater skal ikke installeres, for eksempel lamper, telefoner, radioer, TV-apparater ol. innenfor en avstand av 1,5 meter fra boblebadet. Bruk aldri elektriske apparater mens du er i boblebadet. Dette gjelder ikke lamper, stereoutstyr og TV-apparater som er fabrikkinstallert i boblebadet fra Cal Spas™.

Advarsel – Mulig personskade

- Badevannet skal aldri overskride 40 °C. En vanntemperatur mellom 38 og 40 °C blir betraktet som trygt

for friske voksne. Det anbefales lavere vanntemperatur for mindre barn, og når boblebadet brukes lenger enn 10 minutter.

- Høy vanntemperatur innebærer høy risiko for fosterskade under graviditet. Gravide kvinner, eller de som tror de er gravide, bør alltid konsultere med legen før bruk av boblebadet.
- Bruk av alkohol, rusmidler eller medisiner før eller under bruk av boblebadet kan føre til bevisstløshet med drukning som følge.
- Overvektige personer, personer med hjertesykdommer, lavt eller høyt blodtrykk, problemer med sirkulasjonssystemet eller diabetikere bør konsultere med legen før bruk av boblebadet
- Personer som bruker medisiner bør konsultere med legen før bruk av boblebadet, siden noen medisiner kan være søvndyssende, mens andre kan påvirke hjertefrekvens, blodtrykk og sirkulasjon.

Fare for hypertermi

Langvarig utsettelse for varm luft eller varmt vann kan forårsake hypertermi. Hypertermi oppstår når den interne kroppstemperaturen når et nivå som er 2 til 4 °C høyere enn den normale kroppstemperaturen på 37 °C. Selv om hypertermi har mange helsefordeler, er det likevel viktig at kroppens kjernetemperatur ikke overskrider 39,5 °C. Symptomer på overstadig hypertermi omfatter svimmelhet, apati, døsighet og besvimelse. Virkningene av overstadig hypertermi kan medføre:

- Manglende evne til å oppfatte varme
- Manglende evne til å oppfatte behovet for å gå ut av boblebadet eller boblebadet
- Ikke være klar over overhengende fare
- Fosterskade hos gravide kvinner
- Manglende fysisk evne til å gå ut av boblebadet
- Bevisstløshet

ADVARSEL! Bruk av alkohol, rusmidler eller medisiner kan i stor grad øke risikoen for fosterhypertermi.

Grunnleggende informasjon om boblebad

Følgende bruks- og vedlikeholdsanvisninger er svært viktige og må følges nøye. Cal Spa vil, med riktig stell og vedlikehold, gi årelang tilfredshet og ytelse.

Vær ikke redd for å trykke på knapper eller vri på knotter for å finne ut hvordan den nye Cal Spa fungerer, fordi den er laget av kvalitetsmaterialer og har førsteklasses utførelse.

Vannpumpen i den nye Cal Spa har høy effekt, og den sender vannet gjennom flere massasjedysere, noe som virker avslappende på selv de strammeste muskler. I tillegg til vanntrykket kan du tilføre luft i vannet med ejetorventilatorhåndtak på siden av setet. Dette vil gi økt intensitet av massasjen.

Filtreringen av boblebadet er svært viktig. Det vil redusere tiden du bruker på rengjøring og mengden av kjemikalier som er nødvendig for å holde vannet i balanse. De todagers daglige forhåndsprogrammerte filtercyklusene med en varighet på 2 timer, kan økes til seks timers sykluser ved behov. Dette kan gjøres via kontrollpanelet på toppen av enheten.

VIKTIG! Dekk over boblebadet når det ikke er i bruk.

- Elektrisitetsforbruket reduseres og den innstilte temperaturen opprettholdes når boblebadet er tildekket.
- Tildekking av boblebadet vil beskytte overflatebehandling mot solens ultrafiolette stråler.
- Boblebadet skal holdes tildekket for å opprettholde garantidekningen.
- Tildekking av boblebadet vil forhindre at barn drukner i det.

Det nye Cal Spa-badet leveres med et elektrisk varmeapparat. Følg anvisningene nedenfor for å sikre mest mulig effektiv drift:

MERK: Denne metoden gjelder bare for bruk av boblebadet to timer per uke.

- Boblebadets driftstemperatur skal være 3 °C lavere enn ønsket brukstemperatur når det ikke er i bruk. Innstill temperaturen til ønsket temperatur én eller to timer før bruk.
- Hvis bruk av boblebadet overskrider to timer per uke, skal den innstilte temperaturen tilsvare ønsket brukstemperatur.

- Ejetorventilatorene skal brukes minimalt. Når de er åpne, faller temperaturen på vannet raskt og kan også fjerne kjemikalier i vannet.

Hvis temperaturen blir senket til mer enn 6 °C under ønsket brukstemperatur og varmer det opp før bruk, vil det føre til at varmeapparatet arbeider lenger enn det normalt ville for å opprettholde ønsket temperatur. Dette vil øke driftskostnadene og gjøre at varmeapparatet må arbeide mer enn nødvendig.

Filteret må renses eller skiftes regelmessig. Denne operasjonen tar bare noen få minutter. Resultatet blir klarere vann og lengre levetid for utstyret.

Vannivået er svært viktig for driften av boblebadet. Hvis vannivået er for lavt eller høyt, vil ikke boblebadet fungere ordentlig. Vannivået skal nå opp til skummerområdet når boblebadet ikke er i bruk.

Vi anbefaler at badevannet blir skiftet hver 4. til 6. måned. Ved hyppigere bruk kan det være behov for å skifte vannet oftere. Når boblebadet er tomt, bør det rengjøres med et ikke-skurende vaskemiddel, for eksempel Cal Spas™ All Surface Cleaner, og deretter skylles grundig.

Se under "Rengjøre og vedlikeholde boblebadet" for anvisninger om tømning av boblebadet.

Fyll alltid boblebadet gjennom beholderen for skumfilteret. Bruk bare vanlig vann fra kranen.

ADVARSEL! BRUK IKKE BLØTT VANN.

Klargjøring for det nye flytbare boblebadet

I de fleste byer og land kreves det tillatelse for utendørs konstruksjoner og elektriske kretser. Noen steder har de i tillegg regler for skjerming i boligområder, for eksempel gjerde og/eller selvluukkende porter på eiendommen for å hindre at barn får adgang til eiendommen uten å være under tilsyn. Forhandleren kan bistå med informasjon om hvilke tillatelser som er nødvendige, og hvordan disse kan innhentes før levering av Cal Spa™.

Planlegge den beste plasseringen

Her er noen av de tingene du bør vurdere når du skal bestemme hvor det nye boblebadet skal plasseres.

Sikkerhetsregler

- Plasser ikke boblebadet nærmere enn 3 meter fra overhengende strømledninger.
- Kontroller at boblebadet er plassert, slik at tilgang til utstyrrommet og alle sidepaneler ikke er blokkert. Vær helt sikker på at installasjonen er i samsvar med alle stedlige og lokale sikkerhetsforskrifter og -krav.

Tenk over hvordan du vil bruke boblebadet

Hvordan du planlegger å bruke boblebadet vil hjelpe til å bestemme hvor det skal plasseres. Skal du for eksempel bruke boblebadet til rekreasjon eller behandling? Hvis boblebadet hovedsakelig skal brukes til rekreasjon for familien, bør det være god plass rundt det til lek og aktivitet. Hvis du kommer til å bruke det til avslapping og terapi, vil du kanskje skape en bestemt stemning rundt det.

Planlegg i forhold til miljøet

Hvis du bor et sted med snø om vinteren eller der det regner mye, bør boblebadet plasseres nær en inngang til huset. Da vil du ha plass til å skifte klær og slippe å eventuelt ubehag.

Tenk på skjermingen

På steder med kaldt klima, vil bare trær ikke gi mye skjerming. Tenk på boblebadets omgivelser i alle årstider for å bestemme hvor du vil oppnå best skjerming. Ta også naboenes utsikt i betraktning når du planlegger plasseringen av boblebadet.

Tenk på utsikten når du plasserer boblebadet

Retningen du ser når du sitter i boblebadet, er også noe du bør tenke på. Har du et spesielt hagelandskap du liker? Kanskje det er et område med en behagelig bris om dagen eller en fantastisk solnedgang om kvelden.

Hold boblebadet rent

Unngå at skitt og kontaminater blir trukket inn i boblebadet ved å plassere en matte ved inngangen til boblebadet der de badende kan tørke seg på føttene før de setter seg i boblebadet. Du kan også vurdere å ha en liten balje med vann nær boblebadet, slik at de badende kan skylle føttene før de setter seg i det.

Når du planlegger plasseringen av boblebadet, bør du vurdere et sted med en adkomst fra og til huset som kan holdes ren og uten rusk.

Pass på at det er tilgang for service

Mange velger å sette opp en dekorativ struktur rundt boblebadet. Hvis du setter opp boblebadet med noen form for struktur på utsiden, for eksempel et lysthus, må du huske på at det må være tilgang for service. Det er alltid best å utforme spesialinstallasjoner, slik at det fremdeles er mulig å flytte på boblebadet eller løfte det opp fra bakken.

Klargjøre et godt underlag

Boblebadet behøver et solid og vannrett underlag. Området der det skal stå, må kunne tåle vekten av boblebadet og personene som skal bruke det. Hvis underlaget er uskikket, kan det forskyve seg eller sette seg etter at boblebadet er installert, og forårsake spenning som kan skade boblebadets skall eller overflate.

Skade som skyldes uskikket eller mangelfullt underlag, dekkes ikke av garantien. Det er boblebadets eier som er ansvarlig for å sørge for tilfredsstillende underlag for boblebadet. Vi anbefaler sterkt at du bruker kvalifiserte og lisensierte installatører til å klargjøre underlaget for boblebadet.

Plasser boblebadet på et vannrett underlag (fortrinnsvis på en 10 cm tykk betongsåle). Hvis boblebadet skal installeres innendørs, må du undersøke gulvet under det nøye. Velg gulv som ikke kan skades eller påføres flekker.

Hvis du installerer boblebadet på en treveranda eller annen opphøyd struktur, må du ta kontakt med en byn-

ingsingeniør eller -entreprenør for å være sikker på at strukturen kan tåle en vekt på 68 kg per kvadratfot.

Cal Spas™-forhandleren kan være behjelpelig med underlaget og annet. Detaljhandleren har mye informasjon og erfaring med hvordan du får mest mulig utbytte

av boblebadet, og kan tilby et omfattende utvalg av tilleggsutstyr som er laget for å passe til boblebadet og gi deg maksimal glede av utstyret.

230-volts elektrisk installasjon

Alle 230-volts boblebad må være fast installert til strømkilden. Disse anvisningene beskriver bare den eneste prosedyren for elektrisk ledningsopplegg som godtas. Boblebad med annet ledningsopplegg, vil bli unntatt fra garantien og det kan føre til alvorlig personskade.

Dette er den eneste prosedyren for elektrisk ledningsopplegg som godtas. Boblebad med annet ledningsopplegg, vil bli unntatt fra garantien. Se ledningsdiagrammet på side 9.

Det elektriske ledningsopplegget til boblebadet må oppfylle kravene til gjeldende nasjonale og kommunale forskrifter. Den elektriske kretsen må installeres av en autorisert elektriker og godkjennes av en lokal bygnings-/elektrisitetsinspektør.

Krav til RCD og ledningsopplegg

Strømforsyningen til boblebadet må være på en dedikert RCD-beskyttet krets uten å dele strømmen med andre apparater eller lamper.

Bruk kopperledning med THHN-isolasjon. Bruk ikke aluminiumsledning.

Ut fra tabellen nedenfor kan du fastslå hvilke krav som gjelder for GFCI-en og ledningsopplegget.

Når det kreves større ledninger enn nr. 6 AWG, skal det installeres en koblingsboks nær boblebadet og bruke ledning nr. 6 AWG mellom koblingsboksen og boblebadet.

Ved ledningsstrekke over 85 fot (25,9 m) skal ledningsmålet økes til det neste lavere tallet. For eksempel: En normal 50-ampere RCD med fireledet kopperledning nr. 8 AWG som strekkes over 85 fot (25,9 m), vil kreve bruk av fireledet kopperledning nr. 6 AWG.

Spa-modell:	Påkrevd GFCI	Påkrevde ledninger
Alle 230-volts boblebad, unntatt Ultimate Fitness	Én 32-ampere RCD eller to 16-ampere RCD-er	Tre kopperledninger nr. 10 AWG
Boblebad med 6205-kontrollboks	Én 32-ampere RCD eller to 16-ampere RCD-er	Fire kopperledninger nr. 10 AWG
Fitness 2400-boblebad med ett 5,5 kW varmeelement	Én 32-ampere RCD eller to 16-ampere RCD-er	Fire kopperledninger nr. 10 AWG
Fitness 2400 med 8,5 kW varmeelement (valgfritt) og Fitness 2500-boblebad	Krets 1: Én 32-ampere RCD eller to 16-ampere RCD-er Krets 2: Én 32-ampere RCD eller to 16-ampere RCD-er	Krets 1: Tre kopperledninger nr. 10 AWG Krets 2: To kopperledninger nr. 10 AWG
Fitness 4700-boblebad	Krets 1 (svømmesiden): Én 32-ampere RCD eller to 16-ampere RCD-er Krets 2 (svømmesiden): Én 32-ampere RCD eller to 16-ampere RCD-er Krets 3 (boblebadside): Én 32-ampere RCD eller to 16-ampere RCD-er	Krets 1: Tre kopperledninger nr. 10 AWG Krets 2: To kopperledninger nr. 10 AWG Krets 3: Tre kopperledninger nr. 10 AWG

Klargjøring for det nye flytbare boblebadet

Elektrisk installasjon for 8,5 kW varmeapparat

Dette gjelder bare for boblebad av typen Ultimate Fitness med 8,5 kW varmeapparat.

Det kreves to elektriske kretser for å varme opp svømmesiden av Fitness Spa.

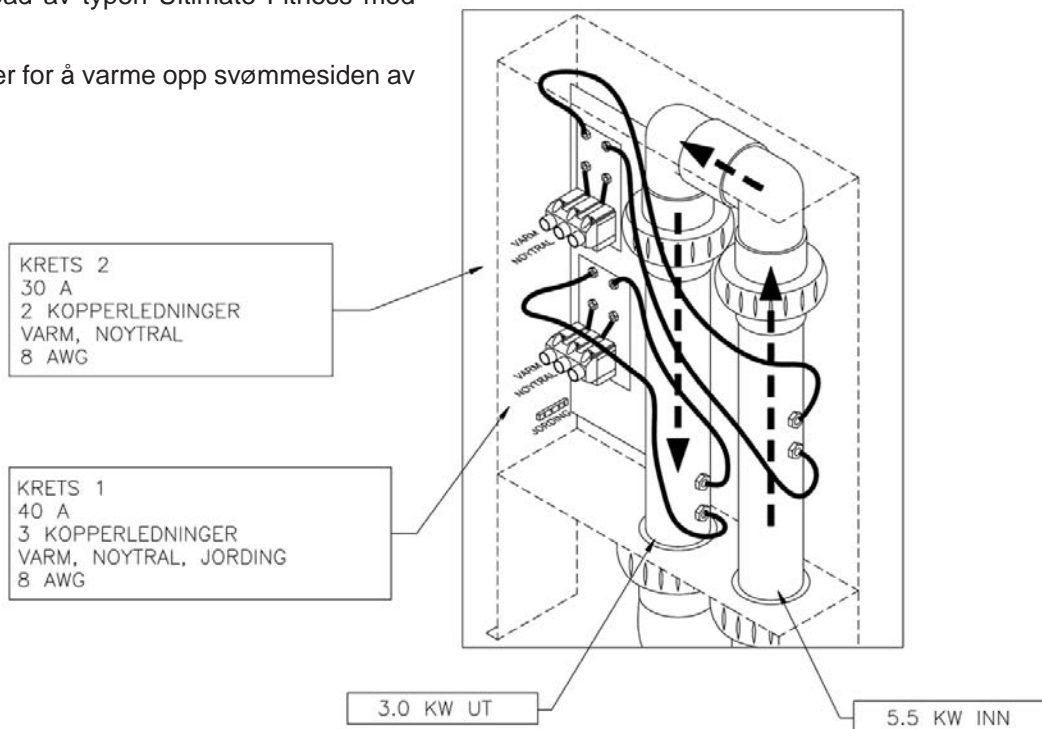

Teste RCD-bryteren

Test RCD-bryteren før førstegangs bruk og med jevne mellomrom når boblebadet er på. Gjør følgende for å teste RCD-bryteren (boblebadet skal være i drift):

1. Trykk på TEST-knappen på RCD-en. RCD-en vil utløses og boblebadet blir slått av.
2. Tilbakestill RCD-bryteren ved å vri den til helt AV-stilling. Vent et øyeblikk og skru bryteren på igjen. Boblebadet skulle nå få tilført strøm igjen.

RCD installasjon



RCD-enhet

Value M-7 og 2000LE M-7 System

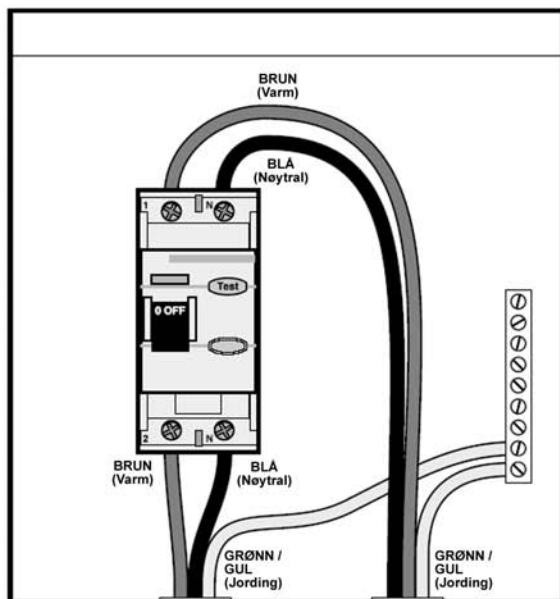
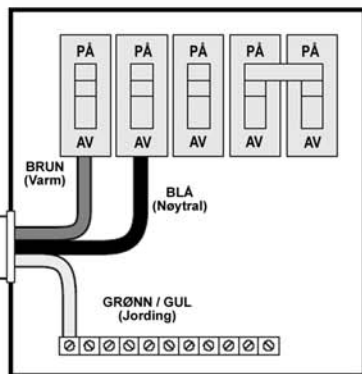
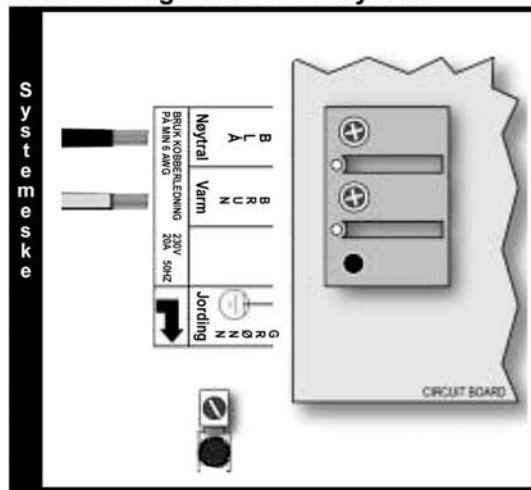

Elite-systeme

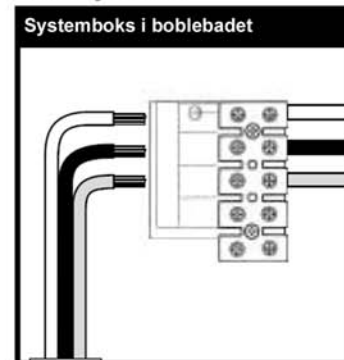

Koble til gassvarmer

Boblebadeiere i Ultimate Fitness-serien kan kjøpe og installere en separat gassvarmer og -pumpe til boblebadet. Dette tilleggsutstyret kan kjøpes separat fra nærmeste distributør.

Boblebadeiere er ansvarlig for å påse at installasjon av gassvarmeren samsvarer med lokale og statlige forskrifter. Installasjonen for det elektriske og for gassen skal utføres av fagfolk og godkjennes av en lokal bygnings-/elektrisitetssinspektør. Unnlattelse av å gjøre det, kan annullere garantien.

Alle boblebad i Ultimate Fitness-serien leveres med røropplegg for gassvarmer på innsiden av kabinettet på for- eller baksiden, avhengig av modellen. (Se figurene nedenfor.) Når dette er forskriftsmessig installert, kan de kobles til en ekstern gassvarmer. Kundene er ansvarlig for å lage åpninger i panelet for rør og ledninger. Gassvarmeren skal plasseres minst 10 fot (3,0 m) fra boblebadet, men ikke mer enn 25 fot (7,6 m) fra boblebadet.

Gjør følgende for å koble til rør for en ekstern gassvarmer:

1. Koble fra koblingen som er klar.
2. Kapp av begge sidene av union-skjøten og kast det.
3. Lag to hull med en diameter på 2 ½" (6,4 cm) gjennom boblebadpanelet.
4. Bruk to 2" (5,1 cm) koblinger til å forbinde slangene med 10 - 15 fots (3,0 - 4,6 m) PVC-slange med en diameter på 2 3/8" (6,0 cm).
5. Koble PVC-røret til gassvarmeren.

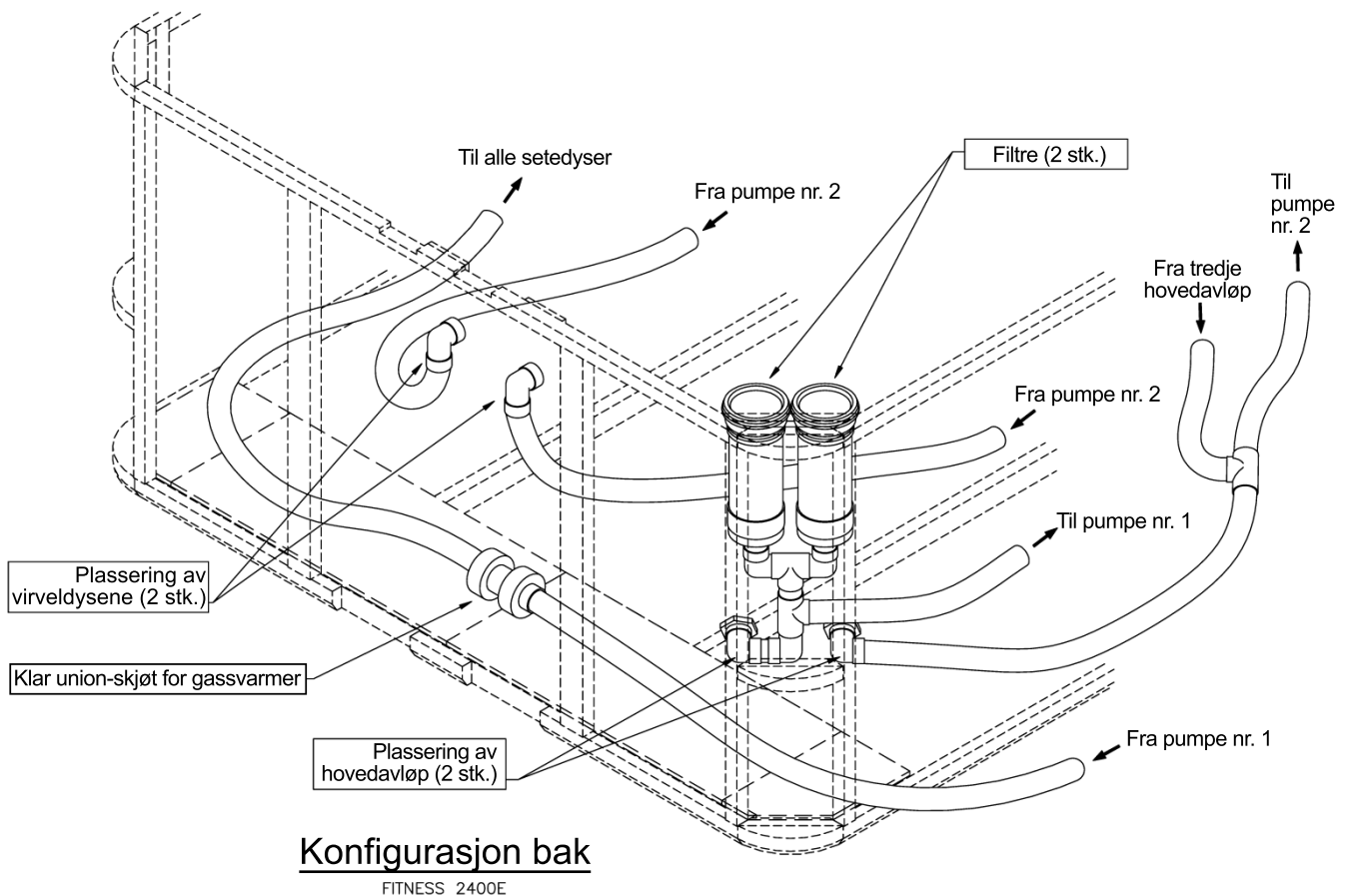

Klargjøring for det nye flytbare boblebadet

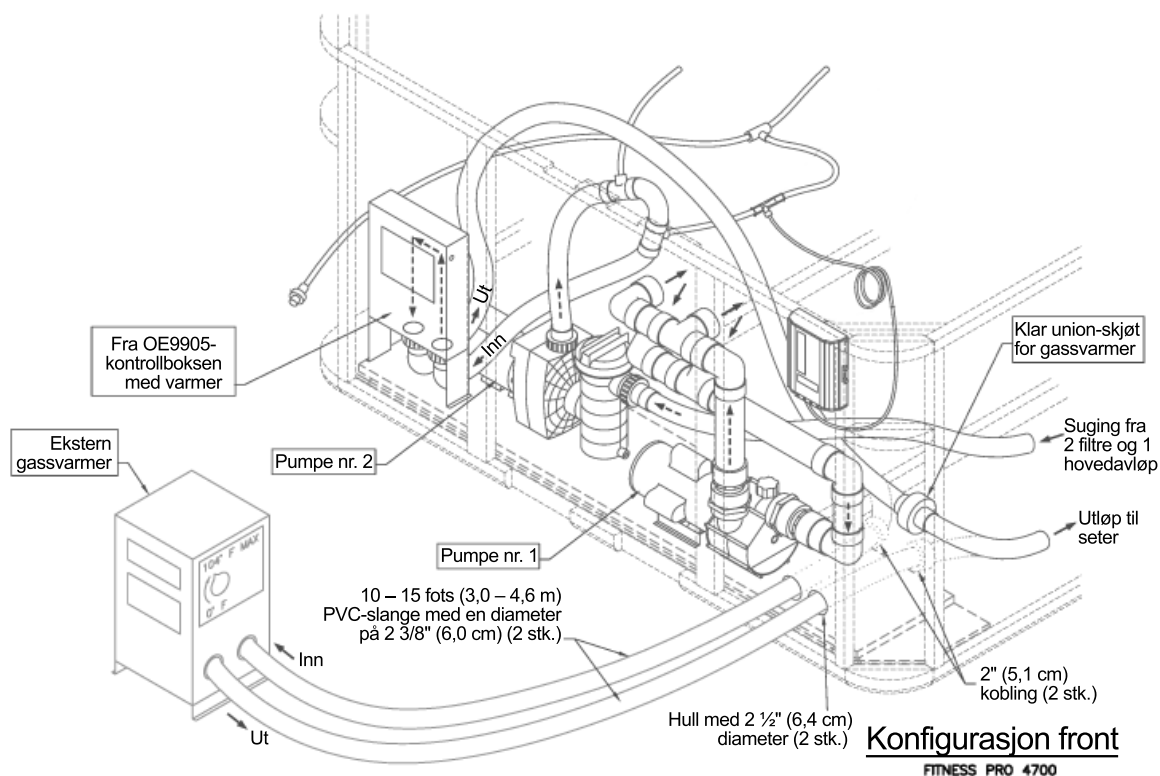
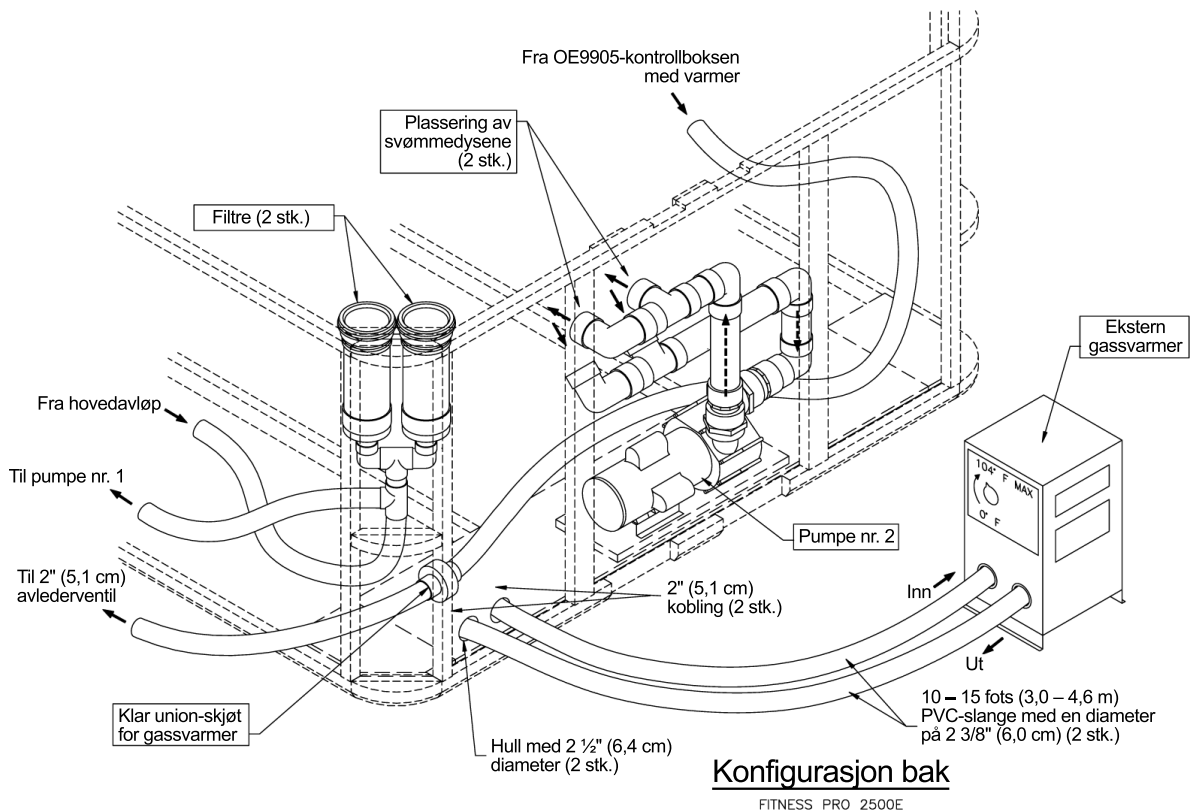

Fylle og starte det flyttbare boblebadet

Fyll aldri boblebadet med bløtt vann. Bløtt vann gjør det umulig å opprettholde riktig kjemikalienivå i vannet og kan føre til at vannet begynner å skumme, noe som til slutt vil skade overflaten til boblebadet og annullere garantien.

1. Etter at boblebadet er plassert på et godkjent underlag og er riktig tilkoblet av en autorisert elektriker, skal alle rørtilkoblinger i boblebadets utstyringsområde inspiseres. Kontroller at disse koblingene er sikret og at de ikke har løsnet under transport.
2. Åpne alle sluseventiler i utstyringsområdet, hvis boblebadet er utstyrt med slike. Disse ventilene må skal være i UP- eller OPEN-stilling før bruk av boblebadet.
3. Fjern filterkurven og elementet fra skummer-/filterhuset.
4. Sett en hageslange i skummer-/filterhuset og fyll boblebadet med vanlig vann fra springen til riktig vannnivå (halvveis opp i skummerområdet).
5. (Til eiere av den automatiske bromgeneratoren) Kontroller at skiven på forsiden av bromgenerator-enheten er i OFF-stilling.
6. Åpne lufteventilen (ved siden av de to filtrene, hvis boblebadet er utstyrt med det) etter at det slutter å

komme luftbobler ut av den. Steng og stram ventilen for hånd.

7. Etter at vannet har nådd riktig nivå og luften er fjernet, slår du på strømmen med GFCI-bryteren. (Kontroller at 120-volts boblebad er koblet til riktig elektrisk stikkontakt.)

MERK: Når strømmen til boblebadet er slått på, blir det utført en diagnosesjekk i 30 sekunder. Når diagnosesjekken er fullført, begynner boblebadet automatisk å arbeide ved filterhastighet og fortsette oppvarmingen til temperaturen på badevannet når standardtemperaturen på 37,7 °C.

8. Hvis det ikke strømmer vann når pumpen kjøres, kan det være en luftlomme på sugesiden av pumpen. Slå av strømmen til boblebadet og løsne på pumpekoblingen på sugesiden av pumpen for å slippe ut luften. Slå på strømmen igjen når luften er fjernet.
9. Sett tilbake filteret og filterkurven i skummer-/filterhuset.

Boblebadet er nå klart til bruk.

MERK: Kjør aldri boblebadet med sluseventilene lukket eller uten vannsirkulasjon i lengre tidsperioder. Vær forsiktig så rørtilkoblingene ikke strammes for hardt.

Bruke boblebadet

6105 og 6205 Bruk med elektronisk kontroll

Førstegangs oppstart

Boblebadet vil automatisk gå tilbake til oppstartmodus den første gangen det slås på. **Pr** på displayet oppå boblebadet vil angi dette. Oppstartmodus vil være aktiv i mindre enn fem minutter. Varmeapparatet vil da bli aktivert, og vanntemperaturen vil bli opprettholdt i standard modus. Boblebadet vil varmes opp til 37 °C ved oppstart til den innstilte temperaturen blir endret, som beskrevet nedenfor.



Temperaturjustering

(Området 26 til 40°C)

Det elektroniske kontrollpanelet til 6105- og 6205-modellen viser den faktiske temperaturen på vannet i grader celsius. Den viste temperaturen er bare nøyaktig etter at pumpen har kjørt i minst 2 minutter.



Slik vises temperaturen som boblebadet er innstilt på:

- Trykk på **Temp**-knappen. Temperaturinnstillingen vil blinke.
- Hver gang du trykker på **Temp**-knappen mens displayet blinker, vil den innstilte temperaturen endres opp eller ned én grad.
- Hvis den ønskede temperaturen er motsatt av den retningen du ønsker for hvert trykk på knappen, slipper du den opp til displayet slutter å blinke. Trykk deretter på **Temp**-knappen for å endre temperaturen den andre veien.
- I økonomimodusen blir vannet oppvarmet til den innstilte temperaturen, mens i dvalemodus, som angis med **SL** på hoveddisplayet, aktiveres varmeapparatet også bare under filtreringssyklusen, men vil bare varme opp vannet til en temperatur innenfor 10 °C av den innstilte temperaturen. I likhet med økonomimodus vil **Ec** lyse konstant når temperaturen ikke er gjeldende, og vil veksle med den faktiske når den er gjeldende.

MERK: Den viste temperaturen er bare gjeldende etter at pumpen har kjørt i minst to minutter.

Modiene standard, økonomi og deaktivert oppvarming

Det nye boblebadet er utstyrt med en oppvarmingsfunksjon som gir full kontroll over oppvarmingssystemet. Når boblebadet er slått på, startes det automatisk i standard oppvarmingsmodus.

- **St** lyser opp et kort øyeblikk på hoveddisplayet. I denne modusen vil oppvarmingssystemet opprettholde temperaturen i boblebadet automatisk. I økonomimodusen blir oppvarmingssystemet bare aktivert under filtrering.
- **Ec** vil lyse konstant hvis temperaturen ikke er gjeldende, og vil veksle med temperaturen i boblebadet hvis den målte temperaturen er gjeldende.

Bytte mellom modi

- Trykk på Temp-knappen etterfulgt av Light-knappen (Lys).
- Trykk den samme sekvensen for å bytte til neste modus.

Dyser

Trykk på **Jets**-knappen (Dyser):

- Én gang for å aktivere pumpen på lav hastighet.
- To ganger for å aktivere pumpen på høy hastighet.
- Tre ganger for å gå tilbake til å slå av pumpen.

Bruke boblebadet

Lys

Trykk på **Light**-knappen (Lys) for å slå på lyset. Trykk igjen for å slå av lyset. Alle ekstra lys, som kontrollpanellyset og lys rundt kanten av kabinettet, blir styrt med Light-knappen, og slås av og på med lampen for boblebadet.

Tilleggsutstyr

Trykk på **Option**-knappen (Tilleggsutstyr) for å slå på pumpe nr. 2. Trykk igjen for å slå av pumpe nr. 2.

Automatisk tidsavbrudd

Disse funksjonene slås av automatisk under perioder med kontinuerlig bruk:

Pumpe på lav hastighet	Etter 4 timer
Pumpe på høy hastighet	Etter 15 minutter
Sirkulasjonspumpe (tilleggsutstyr)	Etter 15 minutter
Turbo (tilleggsutstyr)	Etter 15 minutter
Boblebadlys	Etter 15 minutter

Innstille filtreringssykluser

Boblebadet er programmert til å filtrere to ganger per dag. Den første syklusen begynner 6 minutter etter at boblebadet er slått på, og den andre syklusen 12 timer senere. Syklusen er programmert fra fabrikken til å vare i 2 timer, men dette kan endres til 4, 6 eller 8 timer, avhengig av behovet. Du innstiller filtreringstiden ved å slå av strømmen til boblebadet på det tidspunktet på dagen du vil at filtreringssyklusen skal begynne, og slår på igjen etter 30 sekunder. Når strømmen er gjenopprettet, trykker du på **Temp**-knappen og deretter **Jets**-knappen. Trykk på **Temp**-knappen igjen for å endre varigheten av filtreringssyklusen. Når ønsket varighet er valgt, trykker du på "Jets"-knappen for å avslutte.

I begynnelsen av hver filtreringssyklus vil turbosystemet kjøres i ca. 30 sekunder. Lavhastighetspumpen vil kjøres under hele filtreringssyklusen, og et eventuelt ozonsystem vil bli aktivert. Under filtrering vil **FC** vises på hoveddisplayet.

Diagnosemeldinger

Melding	Betydning
--	Ukjent temperatur i boblebadet, Temperaturen vil vises etter at pumpen har kjørt i 2 minutter.
HH	Beskyttelse mot overoppheting (boblebadet er slått av) GÅ IKKE I VANNET! En sensor har registrert 48 °C ved varmeapparatet. Ta av trekket på boblebadet, slik at det kan avkjøles til 42 °C. Trykk på en knapp på det øvre displayet for å tilbake stille boblebadet. Hvis boblebadet ikke tilbake stilles etter at det er avkjølt, slår du av strømmen i ca. 30 sekunder og slår den på igjen. Hvis meldingen kommer tilbake i displayet, slår du av strømmen til boblebadet og ringer til forhandleren eller servicefirmaet.
OH	Beskyttelse mot overoppheting (boblebadet er slått av) GÅ IKKE I VANNET! Hvis boblebadet har nådd en temperatur på 43 °C, fjerner du trekket for å avkjøle vannet. Når temperaturen har kommet ned til 42 °C, skulle boblebadet tilbake stilles automatisk. Hvis boblebadet ikke tilbake stilles, slår du av strømmen, venter i ca. 30 sekunder og slår den på igjen. Hvis meldingen kommer tilbake i displayet, slår du av strømmen til boblebadet og ringer til forhandleren eller servicefirmaet.
IC	Mulig isdannelse i boblebadet. Du behøver ikke å gjøre noe. Pumpen vil aktiveres automatisk.
SA eller Sb	Boblebadet er slått av. Boblebadet har registrert at en av sensorene ikke fungerer som de skal. En av disse kan vises kort under overoppheting og forsvinner når problemet med overoppheting er løst. Ring forhandleren eller servicefirmaet hvis meldingen ikke forsvinner.
Sn	Sensor (boblebadet er slått av). Sensoren for høy temperaturgrense eller vanntemperatur fungerer ikke ordentlig. Ring forhandleren eller servicefirmaet.
HL	Det er registrert en forskjell i målinger mellom temperatursensorer som viser til et mulig problem med vannstrømning. Kontroller at boblebadet er fylt til riktig nivå og at pumpene er fylt (vannet strømmer). Kontroller også at filterelementene er rene. Ring forhandleren eller servicefirmaet hvis meldingen ikke tilbake stilles.
LF	Dette vil vises på den 5. forekomsten av "HL"-meldingen i en 24-timersperiode, noe som angir et vedvarende problem med vannstrømningen. Varmeapparatet blir slått av, men andre funksjoner vil fortsatt fungere. Følg tiltakene i "HL"-meldingen, og trykk deretter på hvilken som helst knapp for å tilbake stille.

dr	Det er registrert utilstrekkelig vannstrømning gjennom varmeapparatet. Boblebadet vil bli slått av i 15 minutter. Kontroller vannivået og fyll boblebadet hvis vannivået er lavt. Kontroller at pumpene er fylt (vannet strømmer) og filterelementene er rene. Trykk på hvilken som helst knapp for å tilbakestille, eller vent 15 minutter. Boblebadet vil da tilbakestilles automatisk. Ring forhandleren eller servicefirmaet hvis meldingen ikke tilbakestilles.
dY	Det er registrert utilstrekkelig vannivå i varmeapparatet. Dette vil vises på den 3. forekomsten av "dr"-meldingen. Følg tiltakene i "dr"-meldingen, og trykk deretter på hvilken som helst knapp for å tilbakestille boblebadet. Boblebadet tilbakestilles ikke automatisk når "dY" vises.
Sf	Sikkerhetssystem for suging (boblebadet er slått av). "Sf" vil vises på displayet så fort sugebryteren stenges. Alle funksjoner vil bli slått av, og systemet blir deaktivert til det blir trykt på en knapp på panelet.
ST	Angir at varmeapparatet er i standardmodus
Ec	Angir at varmeapparatet er i økonomimodus
SL	Angir at varmeapparatet er i dvalemodus

8005 og 9005 Bruk med elektronisk kontroll

Når det elektroniske systemet til 8005 og 9005 blir slått på, blir det utført en selvdagnostisk kontroll, og deretter vil det automatisk varme opp og opprettholde en temperatur på 37,5 °C til du endrer den innstilte temperaturen, som oppført under "Temperaturjustering" nedenfor.

Disse instruksjonene vil beskrive funksjoner og tilleggsutstyr som det aktuelle boblebadet kanskje ikke er utstyrt med.



Førstegangs oppstart

Når boblebadet slås på for første gang, vises noen konfigurasjonskoder og deretter går det inn i oppstartmodus (Pr vises på displaypanelet). Denne modusen varer i opptil fire minutter, og deretter begynner boblebadet å varmes opp til den forhåndsprogrammerte temperaturen på 37,7 °C. Du kan avslutte oppstartmodusen før tiden ved å trykke på UP- eller DOWN-knappen.

Temperaturjustering (26,0 – 40,0 °C)

Oppstarttemperaturen er innstilt på 37,5 °C. Temperaturen som sist ble målt, vises konstant på kontrollpanelet. Vær oppmerksom på at det er den sist målte temperaturen i boblebadet som vises. Den viste temperaturen vil bli oppdatert etter at pumpen har kjørt i minst to minutter.

Trykk på UP- eller DOWN-knappen én gang for å vise den innstilte temperaturen. Hver gang du trykker på en av disse knappene igjen, vil den innstilte temperaturen økes eller senkes avhengig av hvilken knapp du trykker på. Etter tre sekunder vil kontrollpanelet automatisk vise den temperaturen som sist ble målt i boblebadet.

Tid

Når tiden ikke er innstilt, blinker TIME-ikonet. Tiden innstilles ved å trykke på TIME-knappen og deretter på MODE/PROG-knappen. Bruk UP- og DOWN-knappene til å justere tiden. Se neste side for mer detaljerte anvisninger.

Modiene standard, økonomi og inaktiv

Mode/Prog: Denne knappen brukes til å bytte mellom standard-, økonomi- og dvalemodus.

1. Trykk på MODE/PROG for å få tilgang til modusprogrammering.
2. Trykk på DOWN-knappen for å bla til ønsket modus.

3. Trykk på MODE/PROG for å bekrefte valget.

Standardmodus: Dette er programmert for å opprettholde ønsket temperatur. Vær oppmerksom på at den temperaturen som sist ble målt i boblebadet, er bare gjeldende etter at pumpen har kjørt i minst to minutter. "STAND"-ikonet vil vises til du endrer modusen.

Økonomimodus: I økonomimodus varmes boblebadet opp til den innstilte temperaturen bare under filter-sykluser. "ECON"-ikonet vil vises til du endrer modusen. Trykk på JETS 1-knappen i økonomimodus vil sette boblebadet i standard-i-økonomimodus. Dette fungerer på samme måte som i standardmodus, men etter én time blir modusen endret tilbake til økonomimodus automatisk. Mens dette pågår, vil modusen gå øyeblikkelig tilbake til økonomimodus hvis du trykker på MODE/PROG-knappen.

Dvalemodus: I dvalemodus varmes boblebadet opp til en temperatur som er 11 °C innenfor den innstilte temperaturen under filtersykluser. "SLEEP"-ikonet vil vises til du endrer modusen.

Inaktiv modus: Trykk på "Warm" eller "Cool" og deretter "Jets 2" for å slå av alle funksjonene til boblebadet midlertidig. Dette er nyttig når et filter skal skiftes. Trykk på hvilken som helst knapp vil tilbake stille boblebadet.

Jets 1 og Jets 2

Trykk på JETS 1-knappen én gang for å slå på pumpe nr. 1 av eller på og for å bytte mellom lav og høy hastighet hvis denne funksjonen er installert. Hvis de ikke blir slått av, vil den lave hastigheten slås av automatisk etter to timer og den høye hastigheten etter 15 minutter. På systemer uten sirkulasjon, vil den lave hastigheten til pumpe 1 kjøres når viften eller eventuelle andre pumper er på. Den kan også aktiveres i minst to minutter hvert 30. minutt for å registrere temperaturen i boblebadet, og deretter varme opp til den innstilte temperaturen ved be-

hov, avhengig av modus. Når den lave hastigheten slås på automatisk, kan den ikke deaktiveres fra panelet, men den høye hastigheten kan aktiveres.

Tilleggsutstyr (valgfri vifte)

Trykk på OPTION-knappen (Tilleggsutstyr) for å slå tilleggsutstyret av og på. Hvis det ikke slås av, vil utstyret bli slått automatisk av etter 15 minutter.

Lys

Trykk på LIGHT-knappen (Lys) for å slå lyset i boblebadet av og på.

Inverter

Trykk på INVERT-knappen for å endre tallene i displayet, slik at de vises opp-ned. Trykk igjen for å sette displayet til å vise riktig vei. Denne funksjonen gjør at du kan lese displayet når du sitter i boblebadet.

Låse panelet

Slik låser du panelet:

Trykk på TIME-, JETS 1- og UP-knappen i løpet av tre sekunder. "LOCK" vises på panelet når det er låst. Alle knapper blir inaktive unntatt TIME-knappen.

Slik låser du opp panelet:

Trykk på TIME-, JETS 1- og DOWN-knappen i løpet av tre sekunder.

Innstille temperaturlåsen

Slik aktiverer du temperaturlåsen:

Trykk på UP- eller DOWN-knappen, TIME, JETS 1, og deretter UP-knappen i løpet av tre sekunder. Panelet vil vise "TEMP LOCK" når den innstilte temperaturen er låst.

Slik låser du opp den innstilte temperaturen:

Trykk på UP- eller DOWN-knappen, TIME, JETS 1, og deretter DOWN-knappen.

Sirkulasjonspumpe (tilleggsutstyr)

Hvis systemet er utstyrt med en sirkulasjonspumpe, kan den konfigureres til å fungere på én av to forskjellige måter:

1. Sirkulasjonspumpen arbeider konstant (24 timer) unntatt for de gangene den slås av i 30 minutter når vanntemperaturen når 1,7 °C over den innstilte temperaturen (dette vil mest sannsynlig skje i svært varme klima).

2. Sirkulasjonspumpen slås på når systemet sjekker temperaturen, under filtersykluser, når det er kuldegrader eller når en annenpumpe er på.

Forhåndsinnstille filtreringscykluser

Det er to filtersykluser per dag. Start- og sluttiden for hver syklus kan programmeres. Dette programmeres ved å innstille tiden som beskrevet ovenfor, og deretter trykke på MODE/PROG for å gå til neste innstilling (eller for å avslutte etter den siste innstillingen). Standard filtersykluser er som følger:

- Den første filtersyklusen aktiveres automatisk kl. 8.00 og kjører pumpen til kl. 10.00. Indikatorikonet "FILTER 1" lyser når filter 1 kjøres.
- Den andre filtersyklusen aktiveres automatisk kl. 20:00 og kjører pumpen til kl. 22.00. Indikatorikonet "FILTER 2" lyser når filter 2 kjøres.

Pumpen og ozongeneratoren vil kjøres under filtrering. Viften vil kjøres på høyeste hastighet i 30 sekunder i begynnelsen av hver filtersyklus for å rense ut luftkanalene. Pumpe 2 og pumpe 3 vil kjøres på laveste hastighet i fem minutter. Ved strømbrytning eller avslåing må tidsinnstillingen tilbakestilles, slik at filtersykluserne kjøres i henhold til ønsket programmering.

Rensesyklus

Når pumpen eller viften slås på ved å trykke på en knapp, startes en rensesyklus 30 minutter etter at pumpen eller viften er slått av eller tidsavbrytes. Pumpen og ozongeneratoren vil kjøres i én time.

Ozon (tilleggsutstyr)

På de fleste systemer vil eventuell ozongenerator kjøres under filtersykluser (unntatt når pumpe 1 kjøres på full hastighet på et ikke-sirkulasjonssystem) og under rensesykluser. På noen systemer kjøres ozongeneratoren hver gang pumpen kjøres. Hvis systemet er konfigurert med deaktiveringsfunksjonen for valgfri ozon, vil ozongeneratoren slås av i én time hver gang du trykker på en funksjonsknapp (JETS 1, JETS 2, OPTION osv.)

Frostbeskyttelse

Hvis temperatursensorer registrerer et fall til 6,7 °C i varmeapparatet, aktiveres pumpen automatisk for å sørge for beskyttelse mot frost. Utstyret er på opptil fire minutter etter at sensorene registrerer at temperaturen i boblebadet har steget til 7,2 °C eller høyere. I kalde klima kan det installeres en ekstra frostsensordet som tilleggsutstyr for å beskytte mot frost, noe som kanskje ikke blir oppfanget av standardsensorene. Ekstra beskyttelse

Bruke boblebadet

med frostsensorer fungerer på lignende måte, unntatt at terskelverdiene for temperatur blir bestemt av bryteren og uten en fireminutters forsinkelse ved avslåing.

Meldinger for periodiske påminnelser

Trykk på "Mode"-knappen for å tilbakestille en påminnelse på displayet)

Melding	Hyppighet	Nødvendige tiltak
rPH	Hver 7. dag	Test og juster kjemikalienivåer i henhold til produsentens anvisninger.
rSA	Hver 7. dag	Test og juster kjemikalienivåer i henhold til produsentens anvisninger.
rCL	Hver 30. dag	Fjern, rens og installer filter på nytt i henhold til produsentens anvisninger.
rtg	Hver 30. dag	Test og tilbakestill GFCI i henhold til produsentens anvisninger. Tøm og fyll boblebadet på nytt i henhold til produsentens anvisninger.
rdr	Hver 90. dag	Tøm og fyll boblebadet på nytt i henhold til produsentens anvisninger.
RCO	Hver 180. dag	Rengjør og behandle boblebadtrekket
RCH	Hver 365. dag	Sett i nytt Bio-Clean™-filter

Diagnosemeldinger

Melding	Betydning	Nødvendige tiltak
	Ingen melding på displayet. Strømmen til boblebadet er brutt.	Kontrollpanelet vil være deaktivert til strømmen kommer tilbake.
OHH	"Overoppheting" - Boblebadet er slått av. En av sensorene har registrert 47,7 °C ved varmeapparatet.	GÅ IKKE OPP I VANNET. Ta av boblebadtrekket, slik at vannet kan avkjøles. Etter at varmeapparatet er avkjølt, tilbakestiller du ved å trykke på hvilken som helst knapp. Hvis boblebadet ikke tilbakestilles, slår du av strømmen til boblebadet og ringer til forhandleren eller servicefirmaet.
OHS	"Overoppheting" - Boblebadet er slått av. En av sensorene har registrert at temperaturen på vannet er 43,3 °C.	GÅ IKKE OPP I VANNET. Ta av boblebadtrekket, slik at vannet kan avkjøles. Når temperaturen har kommet ned til 41,6 °C, skulle boblebadet tilbakestilles automatisk. Hvis boblebadet ikke tilbakestilles, slår du av strømmen til boblebadet og ringer til forhandleren eller servicefirmaet.
ICE	"Is" – Det er registrert mulighet for frost.	Ingen handling er nødvendig. Pumpene og viften aktiveres automatisk uansett boblebadets status.
Sna	Boblebadet er slått av. Sensoren som er koblet til sensor "A"-kontakten, fungerer ikke.	Ta kontakt med forhandleren eller servicefirmaet hvis problemet ikke blir løst. (Kan vises midlertidig hvis det foreligger en situasjon med overoppheting, og forsvinner når varmeapparatet blir avkjølt.)
Snb	Boblebadet er slått av. Sensoren som er koblet til sensor "B"-kontakten, fungerer ikke.	Ta kontakt med forhandleren eller servicefirmaet hvis problemet ikke blir løst. (Kan vises midlertidig hvis det foreligger en situasjon med overoppheting, og forsvinner når varmeapparatet blir avkjølt.)
Sns	Sensorer er ubalansert. Hvis denne meldingen skifter mellom temperaturvisningen, kan det bare være en midlertidig tilstand. Hvis bare denne meldingen vises i displayet (blinker periodevis), er boblebadet slått av.	Ta kontakt med forhandleren eller servicefirmaet hvis problemet ikke blir løst.

HFL	Det er registrert betydelig forskjell mellom temperatursensorene. Dette kan indikere et strømningsproblem.	Hvis vannivået er bra, må du kontrollere at pumpene er fylt. Ta kontakt med forhandleren eller servicefirmaet hvis problemet ikke blir løst.
LF	Vedvarende problem med lav strømming. (Vises på den femte forekomsten av "HFL"-meldingen i løpet av 24 timer). Varmeapparatet er slått av, men andre boblebadetfunksjoner fortsetter å kjøres som normalt.	Utfør tiltakene som kreves for "HFL"-melding. Oppvarmingskapasiteten til boblebadet tilbakestilles ikke automatisk. Du må trykke på en hvilken som helst knapp for å tilbakestille.
dr	Det er registrert utilstrekkelig vannivå i varmeapparatet.	Kontroller vannivået i boblebadet. Fyll på hvis det er nødvendig. Hvis vannivået er bra, må du kontrollere at pumpene er fylt. Trykk på en knapp for å tilbakestille.
dry	Det er registrert utilstrekkelig vannivå i varmeapparatet. (Dette vises på den tredje forekomsten av "dr"-meldingen.) Boblebadet er slått av.	Utfør tiltakene som kreves for "dr"-melding. Boblebadet tilbakestilles ikke automatisk. Du må trykke på en hvilken som helst knapp for å tilbakestille.
Pr	Når boblebadet blir startet opp for første gang, går det inn i oppstartmodus.	Oppstartmodusen pågår i opptil 4 minutter, og deretter vil boblebadet begynne å varmes opp og opprettholde vanntemperaturen i standardmodusen.
--For C	Ukjent temperatur	Temperaturen vil vises etter at pumpen har kjørt i to minutter.
-----	Temperaturen er ikke gjeldende i økonomi- og dvalemodus.	I økonomi- og dvalemodus kan pumpen være av i flere timer utenfor en filtersyklus. Hvis du vil se gjeldende temperatur på badevannet, bytter du enten til standardmodus eller slår på Jets1 i minst to minutter.
BUF	Det er registrert et internt problem.	Nødvendig med reparasjon. Ta kontakt med forhandleren eller servicefirmaet.
Stby	Inaktiv modus er aktivert ved å trykke en knappkombinasjon på brukerpanelet.	Trykk på hvilken som helst knapp for å gå ut av inaktiv modus og gå tilbake til normal drift.
SF	Sikkerhet, suging.	Boblebadet er slått av. "SF" vil vises på displayet når en vakuumbryter stenges. Alle funksjoner vil bli slått av, og systemet blir deaktivert til det blir trykt på en knapp på panelet.

Betjening av hjelpekontroll

Hjelpekontrollen (tilleggsutstyr) er bare tilgjengelig med 8005- og 9005-kontrollen. Det er et lite panel med følgende fire knapper: JETS1, JETS2, LIGHT og OPTION (se figuren til høyre). Ved å duplisere noen av funksjonene fra hovedkontrollpanelet på 8005, kan du greit og enkelt kontrollere flere av boblebadfunksjonene uten å måtte reise deg opp for å gjøre det. Se bruksanvisning i forrige avsnitt, "Betjening av hjelpekontroll for 8005".



Trådløs monitor for boblebad

Den trådløse boblebadmonitoren gir mulighet til å overvåke og endre boblebadets aktivitet på avstand. Tabellen nedenfor beskriver de enkelte knappefunksjonene.

Light (Lys)	Kontrollerer lyset i boblebadet og diodene for stemningsbelysning
Temp	Viser eller justerer den innstilte temperaturregulatoren
Jet 1 (dyse 1)	Slår dyse 1 av eller på
Mode (Modus)	Bytter mellom standard, økonomi og hvilemodus



Justerbare dyser

Nesten alle dysene i boblebadet er justerbare. Hvis forsiden av en justerbar dyse vrir mot venstre (mot klokken), vil vannstrømmen gjennom dysen minskes. Hvis forsiden av en justerbar dyse vrir mot høyre (mot klokken), vil vannstrømmen gjennom dysen økes. Se eksempel nedenfor.

MERK: Nakkedysene justeres i omvendt retning (mot klokken for å øke, med klokken for å minske).

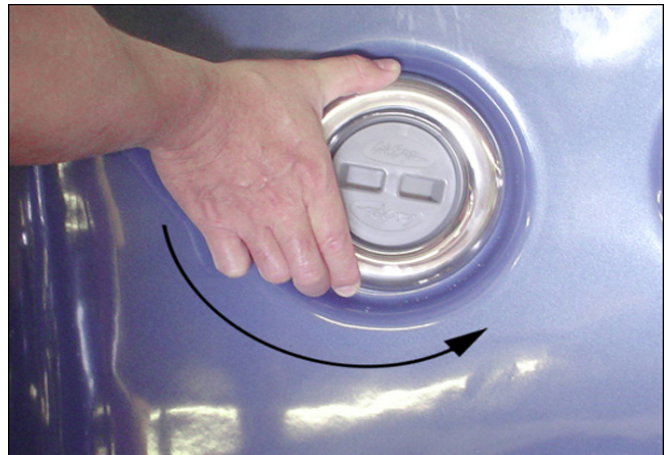

Omdirigeringsknotter

Omdirigeringsknotter er de store knottene rundt toppen av boblebadet. Med disse kan du omdirigere vannet gjennom dyser fra den ene siden av boblebadet til den andre, eller som regel fra bunndysene til sidedydene. Dette oppnås ved å vri omdirigeringsknotten mot venstre (mot klokken), og dermed minsker vannstrømmen gjennom en del av dysene. Vri håndtaket mot høyre (med klokken) for å øke vannstrømmen gjennom den andre delen av dysene.



Ejektorventilatorer

Ejektorventilatorer er de små knottene rundt toppen av boblebadet. Disse kan også skille seg ut fra omdirigeringsknotter med pilene og teksten "OFF", "ON" og "AIR" på dem. Med disse kan du legge til en blanding av luft i dysetrykket. Dette oppnås ved å vri ejektorventilatorene mot venstre (mot klokken) for å øke luftstrømmen gjennom dysene. Vri håndtaket mot høyre (med klokken) for å minke luftstrømmen gjennom dysene.



Adjustable Therapy System™ (Justerbart terapisystem)

Boblebad som er utstyrt med Adjustable Therapy System™ (ATS), gir full kontroll over terapisetet og/eller liggebenken. Dette unike systemet tilbyr behagelig bruk med kontrollene på siden av setet, sju forskjellige massagemodi og en beroligende demomodus - alt med bare ett knappetrykk.



Pumpe av/på

Med denne knappen kan brukeren slå ATS™-setepumpen av og på. Trykk på denne knappen én gang

for å slå på pumpen. Når den er på, vil den grønne indikatorlampen på kontrollpanelet lyse og angi at systemet er i drift. Pumpen slås av ved å trykke på knappen "PUMP ON/OFF" igjen. Merk: Pumpen må være på før bruk av alle andre funksjoner i systemet.

Pulsmodus

Med denne knappen kan brukeren slå ATS™-massasjekontrollen av og på. Trykk på puls-knappen én gang for å slå på massasjekontrollen. Etter at du har trykt, vil den oransje indikatoren i posisjon nr. 1 lyse og angi pulsmodus nr. 1. Hvert trykk på enten opp- eller ned-knappen vil flytte den oransje indikatoren opp eller ned til neste pulsmodus.

Merk: Gjør et opphold på ett sekund mellom hvert knappetrykk. Raskt trykk på knappen kan føre til feilaktig drift. Trykk på knappen "PULSE MODE" igjen for å slå av pulsmodusen og gå tilbake til normal drift av pumpen.

Opp

Med denne knappen kan brukeren bla oppover fra én til sju massasjemodi med én om gangen. Hver modus gir en forskjellig pulseringsmassasje. Noen modi er raskere enn andre, så du må bla gjennom dem for å finne den massasjen du liker best.

Ned

Med denne knappen kan brukeren bla nedover gjennom alle de sju massasjemodiene med én om gangen.

Modus for å tilbakestille tid

Pulsmodusen vil normalt kjøres i 15 minutter for deretter å slås av automatisk. Trykk på knappen "PUMP ON/OFF" og "PULSE MODE" for å oppnå en ny 15-minutters økt. En grønn diode vil blinke, og pumpen vil kjøres på høy hastighet som en del av en 15-minutters nedkjølingsperiode. Deretter vil pumpen stoppe automatisk og den grønne dioden på panelet vil fortsette å blinke i ett minutt før den slås av automatisk. Etter den andre 15-minutters økten, vil systemet kjøre gjennom en nedkjølingscyklus i opptil to timer. I denne nedkjølingsmodusen kan brukeren bare kjøre pumpen (ved å trykke på knappen "PUMP ON/OFF" igjen). Massasjemodusen vil imidlertid fortsatt være av til nedkjølingsmodusen er fullført.

Pulsmodussystem

Pulsmodussystemet vil slås av i to timer, med mindre det blir tilbakestilt med prosedyren som er beskrevet nedenfor. I denne tiden vil pumpen kjøres på maksimal hastighet.

Bruke boblebadet

- Trykk på "PULSE MODE"-knappen én gang i avstillingen.
- Den grønne av/på-lampen blinker for å angi tilbakes-tilling.

Bruk av flerfarget lys i bobleba- det

1. Slå på lyset i boblebadet ved å trykke på "LIGHT"-knappen på kontrollpanelet på oversiden.
2. Trykk denne knappen av og på for å filtrere gjennom de ulike fargevalgene. Hver gang du trykker på knappen, går du videre til den neste fargen.
3. Trykk på LIGHT-knappen (Lys) for å slå av lyset i boblebadet når det ikke er i bruk.

Aromaterapi

Dette tilleggsutstyret er veldig enkelt å bruke. Skru av lokket på aromaterapikammeret og legg i en pose med duftende aromaterapikuler og sett på lokket igjen.

Fossefall

Noen boblebadserier tilbyr fossefall som tilleggsutstyr. Vri knotten nær fossefallet etter at boosterpumpen er slått på. Vannet begynner straks å strømme gjennom den.

Opprettholde vannkvaliteten

Cal Spas plan for klart vann ("Clear Water Plan")

Det er enkelt å oppnå bra vann i boblebadet når det blir brukt riktige kjemikalier og/eller systemer sammen med Cal Spas "Clear Water Plan" (plan for klart vann). Hemmeligheten for å oppnå rent, klart og trygt vann er å forstå forholdene mellom badevannet sammen med brukere, driften av systemet og kjemikaliebruk. "Clear Water Plan" vil hjelpe deg å forstå dette.

Det første du må forstå når det gjelder bevaring av badevannet, er at forebyggende tiltak er mye lettere å gjøre enn å korrigere problemer med vannkvaliteten. Det er grunnen til at vi tilbyr "Clear Water Plan" som en enkel veiledning, og som er lett å følge for å oppnå rent og trygt vann i boblebadet.

Følg den riktige planen

Du må avgjøre hvilke kjemikalier eller alternative rensemetoder som fungerer best for boblebadet. Forhør deg med Cal Spas-forhandleren for å ta den riktige avgjørelsen med hensyn til livsstil og bruk av boblebadet. Uansett hvilken metode du bestemmer deg for, bør du følge den til punkt og prikke og ikke bruke lettvinde løsninger. Disse metodene vil sørge for rent, trygt og klart vann i boblebadet med minst mulig anstrengelse.

Tradisjonelle kjemikaliemetoder

Velg mellom bromtabletter eller klorgranulat som rensemetode. Begge deler fungerer bra når passende "Clear Water Plan" blir fulgt. Følg alle anvisningene nøye, og bruk bare originale Cal Spas-kjemikalier.

Alternative rensemetoder

Cal Zone Quest 2000 Ozonator

Dette systemet genererer automatisk ozongass som injiseres i boblebadet. Ozongass er langt bedre å bruke enn brom eller klor til å rense badevannet. Sparer utgiftene til kjemikalier og forhindrer at du glemmer å tilsette kjemikalier.

Cal Clarity automatisk bromgenerator

Dette systemet genererer og avgir automatisk fri brom i boblebadet. Det er ikke lenger nødvendig å tilsette kjemiske bromtabletter eller klorgranulat. Sparer utgifter til kjemikalier og omgår behovet for å tilsette kjemikalier regelmessig.

Før du begynner

Før du begynner med en "Clear Water Plan", bør du være klar over at bare kjemikalier eller systemer ikke vil ta vare på badevannet. Andre faktorer som filtrering og badebelastning spiller også en viktig rolle.

Filtrering

Filteret er en del av boblebadet som fjerner rusk fra vannet. Selv om Cal Spas benytter det avanserte Bio Clean-filtelementet som er selvbeskyttende mot bakterieutvikling, behøver filteret fremdeles å renses regelmessig for å få best mulig utbytte av filtreringsytelsen og varmeeffektiviteten.

I tillegg til å spyle filteret hver uke for å fjerne overflaterusk, skal filteret renses grundig med jevne mellomrom for å løse opp belegg og annen forurensning som setter seg fast dypt inni filterfibrene og hindrer filtreringsprosessen. Selv om filteret ser rent ut, kan forurensning blokkere fibrene og forhindre at vannet strømmer gjennom filteret, noe som fører til det vanligste problemet med boblebad, nemlig manglende oppvarming på grunn av at filteret er skittent.

Rense filteret

- Dypp det skitne filteret i en bøtte med så mye vann at det dekker filteret. Tilsett 8 oz med Cal Spas "Liquid Filter Cleaner" i vannbøtten.
- Merk: Det kan være praktisk å ha et reservefilter under grundig rengjøring mens det vanlige filteret sitter i boblebadet. På denne måten kan du bytte om filterne, og begge vil vare lengre.
- La filteret ligge i bløt i minst 24 timer.
- Ta opp filteret og spyl det rent med en vannslange. Spyl hver fold nøye.
- La filteret tørke ordentlig (minst to dagers tørketid anbefales).
- Sett tilbake filteret som beskrevet i "Clear Water Plan".

Filtreringssykluser

Boblebadets filtreringssyklus er den prosessen som gjør at vannet strømmer gjennom filteret. Boblebadet filtreres automatisk to ganger per dag. Den fabrikkinnstilte standardtiden for filtrering er vanligvis nok for normal bruk, men hvis mange personer bruker boblebadet eller det brukes hyppig, kan det være nødvendig med lengre filtreringstid eller hyppigere filtreringssykluser for å holde badevannet rent. Slå opp i brukerhåndboken for å finne ut hvordan du innstiller boblebadets filtreringhyppighet.

Opprettholde vannkvaliteten

Badebelastning

“Badebelastning” er begrepet som beskriver antallet personer som bruker boblebadet, kombinert med hvor lenge og hyppig det brukes. Alle disse faktorene har stor innvirkning på badevannet. Jo større badelast, desto mer kjemikalier er det nødvendig å tilsette og det kreves dessuten lengre filtreringstid.

Alle versjoner av Cal Spas “Clear Water Plan” er designet for boblebad med gjennomsnittlig badelast. (3-4 personer, 15 minuttets bruk, 3 ganger i uken ved 38,1 °C). Hvis badelasten overskrider disse retningslinjene, og det forekommer problemer med vannkvaliteten, må du først øke filtreringen (gå opp til det neste filtreringstallet). Er vannkvaliteten fremdeles ikke tilfredsstillende, tar du kontakt med Cal Spas-forhandleren for å få råd om ekstra kjemikalier eller anbefalinger for systemet. Husk å oppgi informasjon om badelast.

Kjemikalieoversikt

Følgende informasjon er bare beregnet på å brukes med Cal Spas-kjemikalier. Andre kjemikaliemerker kan ha lignende navn og/eller bruksbeskrivelser, men på grunn av fremstillingsforskjeller, kan bruk av andre kjemikalier øke muligheten for under- eller overdosering av kjemikalier i boblebadet. Skade på boblebadet og boblebadets komponenter som følge av feil kjemikalier eller feilaktig bruk av kjemikalier, dekkes ikke under garantien på boblebadet.

Kjemikaliesikkerhet

- Unnlattelse av å følge bruksanvisningen for kjemikalierne kan føre til alvorlig personskade, sykdom eller til og med dødsfall.
- Les og følg alle trykte anvisninger på flasker, pakker og i brukerhåndboken.
- Overskrid ikke kjemikaliedosene som anbefales i “Clear Water Plan”, eller på kjemikalieflasker eller -pakker. (De fleste anvisninger for kjemikalier er basert på et 500 gallon (2000 l) boblebad, men som regel inneholder de fleste boblebad mindre enn dette. Slå opp i brukerhåndboken for å finne ut hvor mye vann det aktuelle boblebadet rommer).
- Bland aldri kjemikalier.
- Skift aldri kjemikaliemerker eller -typer uten først å tømme, skylle og rengjøre boblebadet og trekket grundig.
- Beskytt alltid øyene mens du tilsetter kjemikalier i boblebadet. Bruk beskyttelsesbriller for å unngå at

kjemikalier i pulverform blåser eller flytende kjemikalier spruter inn i øynene.

- Ved eventuell overdosering av renskjemikalier (klor eller brom), må du først slå av strømmen til boblebadet og tømme ut vannet på et trygt og godkjent område. Fyll opp med rent vann og gå videre med oppstart av “Clear Water Plan”.

Fysiske kjemikaliefarer

- Kjemikalier skal ikke komme i kontakt med hud, øyne og klær.
- Bruk alltid gummihansker, beskyttelsesbriller og -klær for å redusere risikoen for kontakt med kjemikalier og irritasjon.
- Ta av og vask klærne som kan være utsatt for kjemikalier før du bruker dem igjen.
- Inhalering eller svelging av kjemikalier kan føre til alvorlig personskade, sykdom eller til og med dødsfall.
- Bland ikke kjemikalier. Blanding av kjemikalier kan gi farlige kjemiske reaksjoner, herunder frigivelse av giftig gass, brann og eksplosjon.

Lagring av kjemikalier

Kjemikalier skal lagres fullstendig utilgjengelig for barn på et område med god ventilasjon og der det er tørt og kjølig. Unnlattelse av å sørge for et egnet oppbevaringssted for kjemikalier, kan føre til alvorlig personskade, sykdom eller til og med dødsfall. Oppbevar ikke kjemikalierne i utstyrsområdet til boblebadet.

Kjemikaliebeskrivelse

Følgende beskrivelse og anbefalinger er bare beregnet på å brukes med Cal Spas-kjemikalier. Mange av disse kjemikalierne brukes også sammen med alternative rensesystemer.

Til bruk med hvilken som helst "Clear Water Plan"



Oxidizer Shock

Bryter ned ammoniakk, organiske forurensningsstoffer og illeluktende avfall i badevannet.



Iron Out

Bevirker at metaller ikke setter flekker i boblebadet. Bruk under oppstart.



Stain And Scale Defense

Bevirker at mineraler hindres fra å skade boblebadets komponenter.



Ph / Alkalinity Up

Hever pH- og alkalitetsnivåer i badevannet.



Ph / Alkalinity Down

Hever pH- og alkalitetsnivåer i badevannet.



Liquid Hardness Increaser

Hjelper til å redusere skumming og korrosjon ved å øke hardheten til badevannet.



Spa Brite

Hurtigvirkende middel for å gjøre grumset badevann klart igjen.



Foam Gone

Bryter raskt opp eventuelt skum i badevannet.



Filter Cartridge Cleaner

Dyprenser filterelementet. Oppløser belegg og fjerner inngrodd organiske kontaminater fra fibrene i filterelementet.



Enzyme Formula

Bionedbrytende på kroppsfett, solkrem og organiske kontaminater i badevannet. Skal ikke brukes samme dag som du tilsetter Chlorine Granules.

Opprettholde vannkvaliteten

Til bruk med "Clear Water Plan" for klor.



Chlorinating Granules

Hurtigvirkende rense- / desinfeksjonsmiddel for badevannet.



Teststrimler – Klor

Gir nøyaktig testing av badevannet for brom, pH og total alkalitet.

Til bruk med "Clear Water Plan" for brom.



Teststrimler – Brom

Gir nøyaktig testing av badevannet for brom, pH og total alkalitet.



Go Brom

Oppretter en bromreserve i badevannet. Bruk under oppstart.



Brominating Tablets

Langvarig rense- / desinfeksjonsmiddel for badevannet Tilsettes i flyteinnretning for brom.

Til bruk med "Clear Water Plan" Cal Clarity Automatic Bromine Generator.



Teststrimler – Natriumbromid

Gir nøyaktig testing av badevannet for natriumbromid.

Tradisjonell oppstart med kjemikalier

Før du fyller boblebadet for første gang, eller etter rutinemessig tømning, bør du følge denne oppstartplanen for å forlenge badevannets levetid og ytelse. Hvis du følger "Clear Water Plans" for enten brom eller klor, vil du oppdage at begge oppstartprosessene er like, bortsett fra trinn 7. I likhet med alle kjemikaliedoser som er oppført i "Clear Water Plan", er oppstartdosene beregnet på boblebad som rommer 500 gallon (ca. 2000 l). Juster kjemikaliedosen i forhold til det aktuelle boblebadet.

Oppstart

1. Rengjør boblebadets overflate med Cal Spas "Multi-Purpose Cleaner".
2. Påfør et beskyttende lag med Cal Spas "Fast Sheen" på akryloverflatene.
3. Fyll boblebadet til passende vannivå med vanlig vann fra springen (bruk ikke bløtt vann).
4. Bruk teststrimlene og balanser badevannet på følgende måte:
5. Juster total alkalitet (akseptabelt område er 80-120 ppm).
6. Juster pH-verdien hvis det er nødvendig. (mellom 7,2 og 7,8)
7. Hell i 16 oz med Cal Spas "Metal Protector" midt i boblebadet.
8. Tilsett enten brom eller klor (i henhold til foretrukket plan)

Brom: Tilsett 2 oz med Cal Spas "Go Brom" for å danne en brombase.

Tilsett 2 Cal Spas "Bromine Tablets" i flyteanordningen for brom.

Sett åpningen i flyteanordningen til nr. 2.

Klor: Tilsett to spiseskjeer med Cal Spas "Chlorine Granules" i badevannet.
9. Strø 2 oz med Cal Spas "Oxidizer Shock" i midten av boblebadet, og skru på dysene i 15 minutter. La boblebadet være utildekket når du gjør dette.
10. Legg trekket på boblebadet, slik at vannet kan varmes opp til ønsket temperatur.

Clear Water Plan for brom

Denne planen med tilhørende kjemikaliedoser er bare beregnet på Cal Spas-kjemikalier. De fleste kjemikalieprodusenter bruker forskjellige kjemikalieformler og -styrker. Det er bare Cal Spas-kjemikalier som er spesialformulert for å gi kjemisk balanse ved lavere doser. Les og følg alltid de trykte anvisningene på kjemikalieflasker og -pakker.

Dag én (mandag)

1. Test badevannet med "Bromine Test Strips".
2. Gjør følgende på grunnlag av teststrimmelmålingen:
 - Juster først total alkalitet (akseptabelt område er 80-120 ppm)
 - Juster deretter pH-verdien hvis det er nødvendig. (verdiområdet skal være mellom 7,2 og 7,8)
 - Tilsett eventuelt "Bromine Tablet(s)". (Tilsett ikke mer enn 2)
 - Anbefalt bromnivå er 3-5 ppm.
3. Tilsett 2 oz med "Stain and Scale Defense".
4. Fjern skittent filter fra boblebadet og skyll av det. La det tørke.
5. Sett det rene ekstra filterelementet tilbake i boblebadet.
6. Sug opp rusk fra bunnen av boblebadet med "Spa Vacuum".

Dag to (onsdag)

Test badevannet med Bromine Test Strips.

Gjør følgende på grunnlag av teststrimmelmålingen: Juster total alkalitet, og deretter pH-verdien hvis det er nødvendig.

Dag tre (fredag)

1. Test badevannet med Bromine Test Strips.
2. Gjør følgende på grunnlag av teststrimmelmålingen:
 - Juster total alkalitet, og deretter pH-verdien hvis det er nødvendig.
 - Tilsett eventuelt én bromtablett.
3. Tilsett 2 oz med Oxidizer Shock i boblebadet. Kjør boblebadet i 15 minutter uten trekk.
4. Sett på trekket igjen.

Opprettholde vannkvaliteten

Clear Water Plan for klor

Denne planen med tilhørende kjemikaliedoser er bare beregnet på Cal Spas-kjemikalier. De fleste kjemikalieprodusenter bruker forskjellige kjemikalieformler og -styrker. Det er bare Cal Spas-kjemikalier som er spesialformulert for å gi kjemisk balanse ved lavere doser. Les og følg alltid de trykte anvisningene på kjemikalieflesker og -pakker.

Dag én (mandag)

1. Test badevannet med "Chlorine Test Strips".
2. Gjør følgende på grunnlag av teststrimmelmålingen:
 - Juster først total alkalitet (akseptabelt område er 80-120 ppm)
 - Juster deretter pH-verdien hvis det er nødvendig. (verdiområdet skal være mellom 7,2 og 7,8)
 - Tilsett 2 spiseskjeer med Chlorine Granules.
 - Anbefalt klornivå er 3-5 ppm.
3. Tilsett 2 oz med "Stain and Scale Defense".

4. Fjern skittent filter fra boblebadet og skyll av det.
5. Sett det rene ekstra filterelementet tilbake i boblebadet.
6. Sug opp rusk fra bunnen av boblebadet med "Spa Vacuum".

Dag to (onsdag)

1. Test badevannet med Chlorine Test Strips.
2. Gjør følgende på grunnlag av teststrimmelmålingen: Juster total alkalitet, og deretter pH-verdien hvis det er nødvendig.

Dag tre (fredag)

1. Test badevannet med Chlorine Test Strips.
2. Gjør følgende på grunnlag av teststrimmelmålingen:
 - Juster total alkalitet, og deretter pH-verdien hvis det er nødvendig.
 - Tilsett 2 spiseskjeer med Chlorine Granules.
3. Tilsett 2 oz med Oxidizer Shock i boblebadet. Kjør boblebadet i 15 minutter uten trekk.
4. Sett på trekket igjen.

Cal Zone Quest 2000 Ozonator

Denne planen med kjemisk dosering er beregnet på boblebad som er utstyrt med tilleggsutstyret Cal Zone Quest 2000 Ozonator (bare til flyttbare boblebad) eller Del Zone Eclipse (bare til modeller som er nedfelt i bakken). De kjemiske henvisningene er utarbeidet bare for Cal Spas-kjemikalier.

Oppstart

1. Følg oppstartprosedyren for boblebadet med hensyn til "Clear Water Plan" for klor.
2. Innstille boblebadets filtreringstid for "F-4". Dette aktiverer ozonfrigjøringsanordningen, slik at den produserer ozongass. (Følg anvisningene i brukerhåndboken).

Merk: Filtreringstiden må kanskje økes med større badelast.

Dag én (mandag)

1. Test badevannet med "Test Strips" for klor. (du må bruke litt av klormiddelet som supplerende rensmiddel).
2. Gjør følgende på grunnlag av teststrimmelmålingen:
 - Juster først total alkalitet (akseptabelt område er 80-120 ppm)
 - Juster deretter pH-verdien hvis det er nødvendig. (verdiområdet skal være mellom 7,2 og 7,8)
 - Tilsett 1 spiseskje med Chlorine Granules.
 - Anbefalt klornivå er 1-3 ppm.



3. Tilsett 2 oz med "Stain and Scale Defense".
4. Fjern skittent filter fra boblebadet og skyll av det.
5. Sett det rene ekstra filterelementet tilbake i boblebadet.
6. Sug opp rusk fra bunnen av boblebadet med "Spa Vacuum".
2. Gjør følgende på grunnlag av teststrimmelmålingen:
 - Juster total alkalitet, og deretter pH-verdien hvis det er nødvendig.
 - Tilsett 1 spiseskje med Chlorine Granules.
3. Tilsett 2 oz med Oxidizer Shock i boblebadet. Kjør boblebadet i 15 minutter uten trekk.
4. Sett på trekket igjen.

Dag to (fredag)

1. Test badevannet med Chlorine Test Strips.

Cal Clarity automatisk bromgenerator

Denne planen med tilhørende kjemikaliedoser er bare beregnet på boblebad som er utstyrt med tilleggsutstyret Cal Clarity automatisk bromgenerator. De kjemiske henvisningene er utarbeidet bare for Cal Spas-kjemikalier. Merk: Det er svært viktig å følge disse anvisningene for å være sikker på at Cal Clarity Automatic Bromine Generator brukes på riktig måte.

Oppstart

1. Rengjør boblebadets overflate med Cal Spas "Multi-Purpose Cleaner".
2. Påfør et beskyttende lag med Cal Spas "Fast Sheen" på akryloverflatene.
3. Fyll boblebadet til passende vannivå med vanlig vann fra springen. (Bruk ikke bløtt vann.)
4. Bruk teststrimlene for brom, og balanser badevannet på følgende måte:
 - Juster total alkalitet (akseptabelt område er 80-120 ppm)
 - Juster deretter pH-verdien hvis det er nødvendig (skal være mellom 7,2 og 7,8).
5. Hell i 16 oz med Cal Spas "Metal Protector" midt i boblebadet.
6. Test for TDS (totalt oppløste faste stoffer, også kjent som konduktivitet).
 - Det gyldige verdiområdet er 50 til 300 ppm.
 - TDS / konduktivitet må være under 500 til å begynne med.
7. Fosfatnivået bør være under 200 ppb. Fjern fosfater om nødvendig.
8. Beregn boblebadets kapasitet i gallon. Vær nøyaktig, fordi dette bestemmer hvor mye TRU BLU som må tilsettes. Slå opp i Pre-Delivery Guide for antall gallon.
9. Slå på boblebadet og kontroller at alle boblebadets pumper er innstilt på høy hastighet. Vri deretter skiven på forsiden av Cal Clarity Bromine Generator til "OFF".
10. Strø én 2-punds flaske med TRU BLU natriumbromid per 100 US gallon (370 liter) med vann på boblebadets vannflate. **TILSETT IKKE FOR MYE!**

Merk: Siden hver flaske med TRU BLU vil heve TDS- / konduktivitetmengden ca. 500 ppm i et 500 gallon boblebadet, er det mulig at nødvendig mengde for det aktuelle boblebadet kan være mindre. Det anbefales at du tilsetter halvparten av nødvendig mengde og deretter utfører trinn 11 og 12 før du tilsetter mer TRU BLU natriumbromid.

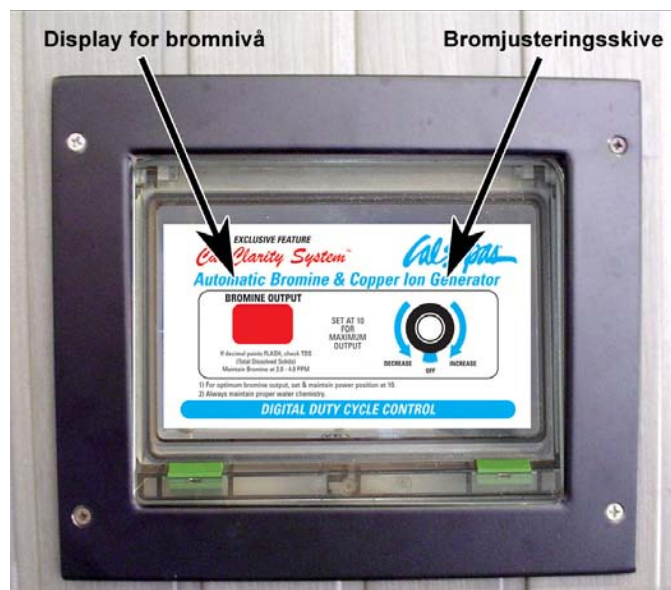

Opprettholde vannkvaliteten

11. Kjør boblebadet i 15 minutter, slik at TRU BLU kan løses opp fullstendig før du går videre til neste trinn.
12. Bruk Sodium Bromide Test Strips (ikke Bromine) og juster natriumbromidnivået fra 7,4 til 8,2 (tilsvarende et TDS- / konduktivitetsnivå på 1700 til 2500 ppm).
13. Tilsett 2 oz med Cal Spas "Oxidizer Shock" for hjelpe til med å brenne ut urenheter i fyllevannet.
14. Vri skiven på bromgeneratoren med klokken til 10 vises i indikatordisplayet.
15. Dette vil starte oppbyggingen av en brombank.
16. Innstill filtersyklusen på "kontinuerlig" (F-C) det første døgnet.
17. Legg på trekket, slik at vannet kan varmes opp til ønsket temperatur.

Justere riktige bromnivåer

1. Senk filtreringssyklusen til F-4 etter oppstart, og følg med på bromnivået til det er innenfor anbefalt verdidiområde.
2. Bruk teststrimlene for brom til å oppnå et anbefalt nivå på 3-5 ppm.

Merk: Det kan ta flere dager før bromnivået er stabilt, fordi fyllevannet som ble brukt, inneholder av og til kontaminater som må nøytraliseres, og bruker opp det første brommet som ble generert.

3. Når ønsket nivå er oppnådd, vrir du skiven tilbake til det er oppnådd en innstilling for vedlikehold.
4. Den vanlige vedlikeholdsinstillingen for en gjennomsnittlig badelast er nr. 4.

Merk: Når du endrer innstillingen, må du bruke teststrimlene for brom til å avgjøre når du har kommet ned på ønsket nivå.

Én gang per uke

1. Test badevannet med teststrimler for brom.
2. Gjør følgende på grunnlag av teststrimmelmålingen:
 - Juster først alkalitet hvis det er nødvendig.
 - Juster deretter pH-verdien hvis det er nødvendig.
 - Øk / senk bromproduksjonen med skiven hvis det er nødvendig.
3. Fjern skittet filter fra boblebadet og skyll av det.
4. Sett det rene ekstra filterelementet tilbake i boblebadet.
5. Tilsett 2 oz med Cal Spas "Oxidizer Shock" i badevannet. Kjør boblebadet i 15 minutter.
6. Sug opp rusk fra bunnen av boblebadet med "Spa Vacuum".
7. Sett på trekket igjen.

Vedlikeholdsskjema

Uansett hvilken "Clear Water Plan" du bruker, bør du gjøre følgende:

Hver måned

1. Dyprens filteret i boblebadet. (Følg anvisningene under "Rense filter" som er beskrevet i begynnelsen av "Clear Water Plan")
2. Kontroller at det ikke lekker, forekommer mus og insekter i utstyrsområdet.
3. Hvis du oppdager at det lekker, må du kontakte Cal Spas-forhandleren for service.
4. Hvis du ser tegn til mus eller insekter, må du gjøre det som er nødvendig for å fjerne dem og ta forholdsregler for å unngå at de kommer tilbake.

Hver 3. til 4. måned

1. Tøm og rengjør boblebadet med "Multi-Purpose Cleaner".
2. Poler akryloverflaten med "Fast Sheen".

3. Rengjør og behandle trekket, putene og Cal Select-kabinett (hvis aktuelt) med "Cover Protector".
4. Følg bestemte oppstartprosedyrer i henhold til "Clear Water Plan" ved fylling av boblebadet.
5. Hvis du bruker Cal Clarity Automatic Bromine Generator Clear Water Plan, må du ikke glemme å tilsette ny natriumbromid av typen TRU BLU i vannet.

Én gang i året

1. Rengjør og behandle kabinetter og paviljonger av kjempegran (redwood) med "Nu-Spa Redwood Stain Renew and Brightener".
2. Hvis du bruker Cal Zone Quest 2000 Ozonator, må du sette tilbake ozoninnsatsen.

Sjekk foldene i filterelementet. Skift innsatsen hvis de er frynset.

Rengjøring og vedlikehold

Fjerne og flytte på putene

Du kan raskt og enkelt fjerne putene for rengjøring og vedlikehold. Denne metoden fungerer for alle typer puter. Ta et godt tak i putens nedre kant med begge hender og trekk opp.

Når du gjør det, vil puteinnsatsene komme ut av hullene.



Sett putene tilbake på plass ved å rette inn putefestene med hullene og slå så hardt på puten at pluggene på baksiden trykkes inn i hullene.



Trekk på boblebadet

Viktig! Dekk over boblebadet når det ikke er i bruk.

- Tildekkede boblebad vil bruke mindre strøm til å opprettholde temperaturen.
- Tildekking av boblebadet vil beskytte overflatebehandlingen mot solens ultrafiolette stråler.
- Boblebadet skal holdes tildekket for å opprettholde garantidekningen.
- Tildekking av boblebadet vil forhindre at barn drukner i det.

Slå opp i håndboken som fulgte med trekket for anvisninger om montering av låser og hvordan trekket skal låses opp og igjen.

Selv om trekket er stivt, er det ikke designet for å støtte noen form for vektbelastning. Derfor må du ikke, som en sikkerhetsregel for å bevare trekket så lenge som mulig, sitte, stå eller ligge på trekket eller legge gjenstander av noe slag på det.

Tømme det flyttbare boblebadet

Boblebadet bør tømmes hver fjerde til sjette måned og fylles på nytt med vann fra springen. Følgende er den anbefalte måten å tømme boblebadet på.

1. Slå av strømmen i bryterboksen.
2. Ta ut alle filtre.

Hvis tømmeventilen er montert på siden av boblebadets kabinett, går du videre til trinn 5.

Gjør følgende hvis tømmeventilen sitter på innsiden av boblebadets kabinett:

3. Skru ut skruene med en stjernetrekker for å få tilgang til panelet og åpne det.
4. Finn slangen som har den 3/4-tommers slangetilkoblingen.
5. Koble hunnenden av hageslangen til bunnventilen.
6. Legg den andre enden av hageslangen der du vil at vannet skal renne ut.
7. Vri slangetilkoblingen mot klokken, og trekk for å åpne ventilen.
8. Tøm ut alt badevannet, og fjern hageslangen.
9. Vri slangetilkoblingen mot klokken for å stenge den.

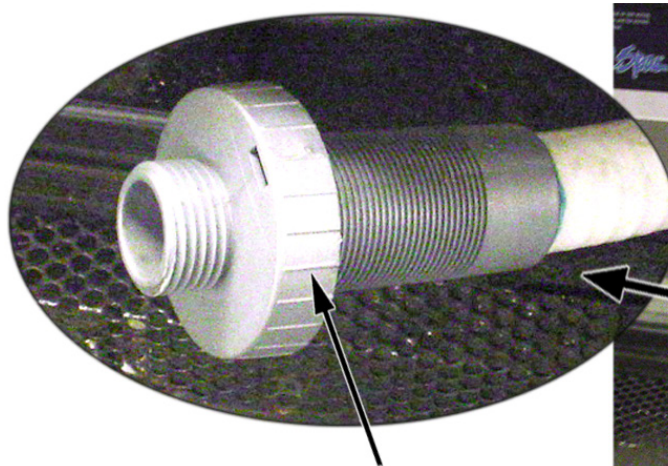

Slangetilkobling

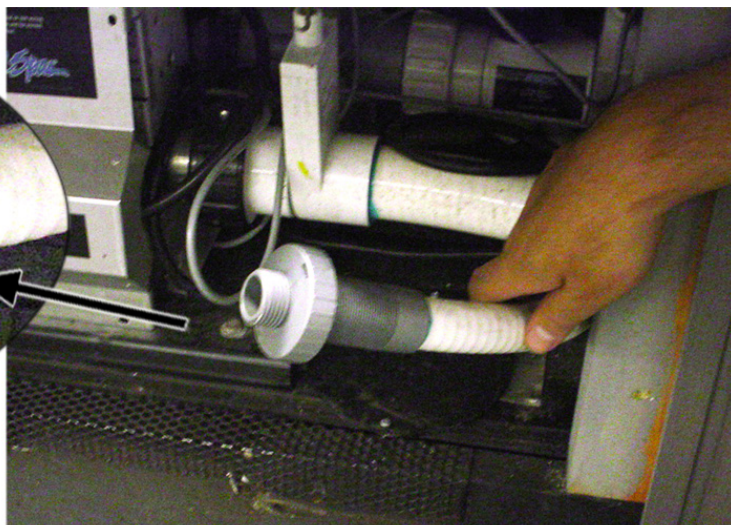

Forberedelse for vinteren (drenering i kaldt klima)

På mange steder vil temperaturen falle under 0 °C. Vi anbefaler at boblebadet alltid er fylt med vann og kjøres med normal temperatur (26,7 til 37,8 °C). Dette vil bidra til å redusere faren for frost i boblebadet og i boblebadets utstyr.

Advarsel! Hvis du finner det nødvendig å tømme boblebadet, må du være oppmerksom på at utstyret og røropplegget kan utsettes for frost. Selv om anvisningene nedenfor følges til punkt og prikke, er det ingen garanti for at boblebadet ikke vil bli utsatt for frostskaide.

Frostskaide dekkes ikke av garantien.

1. Åpne alle filterdeksler.
2. Fjern filterkurver og filtre.
3. Tøm ut alt badevannet som beskrevet ovenfor.
4. Fjern tappepluggene fra forsiden av pumpene.
5. Koble fra koblingsstykkene på hver side av pumpen.
6. Bruk en støvsuger for vann/støv til å blåse ut eventuelt gjenværende vann fra dysene og utstørsområdet.

Dekk til boblebadet med et solid trekk og presenning for å være sikker på at verken regn eller snø kommer inn i boblebadet.

Rengjøre trekket, skallet og putene

Siden trekket og putene stadig blir utsatt for hardhendt behandling, bør du beskytte det ved å bruke Vinyl and Leather Cleaner som en del av den månedlige vedlikeholdsplanen. Cal Spas™ Vinyl and Leather Cleaner er spesialutviklet for å beskytte trekk og puter mot skade fra kjemikalier og ultrafiolett lys. Dette oppnås uten å etterlate fettrester som normalt forbindes med vanlige vinylbeskyttelsesmidler for biler.

Bruke Vinyl And Leather Cleaner

Cal Spas™ Vinyl and Leather Cleaner skal brukes i små mengder. Feilaktig bruk kan føre til problemer med vannets klarhet.

Trekk for boblebad

1. Ta av trekket på boblebadet.
2. La trekket tørke ordentlig.
3. Spray Vinyl and Leather Cleaner, slik at trekket dekkes jevnt, og gni det tørt.
4. La trekket tørke ordentlig.
5. Sett på trekket igjen.

Puter

1. Gni putene tørre med en myk klut.
2. Spray forsiktig Vinyl and Leather Cleaner rett på puten.
3. Gni putene tørre.
4. La putene tørke ordentlig.

Advarsel! Bruk ikke vinylbeskyttelsesmidler for biler på trekket eller putene til boblebadet. Disse produktene er vanligvis oljebasert og vil forårsake alvorlige problemer med vannets klarhet som er vanskelig å rette opp.

All-Purpose Cleaner (til rengjøring av boblebadets overflate)

Cal Spas™ All-Purpose Cleaner er et viktig element i vedlikeholdet av boblebadets overflate. Skitt, fett og kalsium kan bygge seg opp på boblebadets overflate ved normal bruk og forårsake stygge skumlinjer og ru overflate. Cal Spas™ All-Purpose Cleaner er et mildt, ikke-skurende vaskemiddel som er spesialformulert til rengjøring av boblebadet uten å skade akryloverflaten.

Den mest effektive løsningen for å minske tiden for rengjøring er forebygging. Når følgende trinn blir fulgt, vil boblebadets overflate faktisk begynne å motstå de fleste elementer som forårsaker kalsiumbelegg, og gjøre det lettere å vaske vekk skumlinjen.

Før oppstart og fylling av boblebadet

1. Spray Cal Spas™ Multi-Purpose Cleaner direkte på boblebadets overflate.
2. Gni den ren med en ren, myk klut.
3. Gjenta på svært forkalkede områder.
4. Gni boblebadet grundig med en våt svamp, og skyll ofte i en bøtte med rent vann.
5. La boblebadet tørke ordentlig.
6. Smør på et lag med Cal Spas™ Fast Sheen på hele boblebadets overflate med en myk fille eller svamp.
7. La Fast Sheen tørke til det blir hvitt og pulveraktig.
8. Gni den ren med en ren, myk klut med hyppige roterende bevegelser.

Periodisk vedlikehold

Spray Cal Spas™ Multi-Purpose Cleaner direkte på boblebadets overflate.

Gni den ren med en ren, myk klut.

Gni boblebadet grundig med en våt svamp, og skyll ofte i en bøtte med rent vann.

Spray Cal Spas™ Multi-Purpose Cleaner skal ikke sprayes direkte i vannet i boblebadet. Feilaktig bruk av produktet kan føre til problemer med vannets klarhet.



Fast Sheen (beskyttelsesvoks for boblebadets overflate)

Cal Spas™ Fast Sheen er et viktig element i vedlikeholdet av boblebadets overflate. Skitt, fett og kalsium kan bygge seg opp på boblebadets overflate ved normal bruk og forårsake stygge skumlinjer og ru overflate. Cal Spas™ Fast Sheen er en poleringsvoks som ikke er basert på fett, og som er spesialformulert for å beskytte boblebadets overflate mot kjemikalier og mineraler forbundet med normal bruk av boblebad.

Den mest effektive løsningen for å minske tiden for rengjøring er forebygging. Når følgende trinn blir fulgt, vil boblebadets overflate faktisk begynne å motstå de fleste elementer som forårsaker kalsiumbelegg, og gjøre det lettere å vaske vekk skumlinjen.

Før oppstart og fylling av boblebadet

1. Spray Cal Spas™ Multi-Purpose Cleaner direkte på boblebadets overflate.
2. Gni den ren med en myk klut.
3. Gjenta på svært forkalkede områder.
4. Gni boblebadet grundig med en våt svamp, og skyll ofte i en bøtte med rent vann.
5. La boblebadet tørke ordentlig.
6. Smør på et lag med Cal Spas™ Fast Sheen på hele boblebadets overflate med en myk klut eller svamp.
7. La Fast Sheen tørke til det blir hvitt og pulveraktig.
8. Gni den ren med en ren, myk klut med hyppige roterende bevegelser.

VIKTIG! Spray Cal Spas™ Fast Sheen skal ikke brukes direkte på boblebad som er fulle med vann. Påføres bare på rene, kalde og tørre overflater. Feilaktig bruk av produktet kan føre til problemer med vannets klarhet.

Rense og skifte filteret

Filtrering

Filtrering er ett av de viktigste trinnene for å sikre rent og klart vann. Uansett hva noen tror, er det langt billigere å rette opp problemer med vannets klarhet ved å filtrere boblebadet enn å bruke store mengder kjemikalier, lang filtreringstid eller skifte vannet.

Cal Spas™ filtreringssystem trekker kontaminert vann gjennom det spesielle Bio-Clean™-filteret for å fjerne rusk fra vannet. Deretter pumper det nyrenset vann til-



bake i boblebadet gjennom forskjellige dyser. Boblebad som er utstyrt med Quest 2000 Ozonator (tilleggsutstyr), vil også få ozoninnsprøytning i det filtrerte vannet for ytterligere beskyttelse mot kontaminater under filtreringssykluser. Filtrering sikrer også at kjemikalier blir ordentlig blandet ut i vannet, og dermed øker ytelsen.

Filtrering startes på elektronisk kontrollerte boblebad så fort pumpene er fylt og vannet strømmer jevnt. Skitt og rusk blir fjernet og samlet opp i filterelementet idet vannstrømmen går gjennom filteret. Etter hvert som elementet fylles med skitt og rusk, blir vannstrømmen begrenset og dysenes ytelse redusert. Dette fører til at boblebadet ikke kjøres eller varmes opp på en effektiv måte.

Rens filteret med jevne mellomrom, og skift det ved behov.

Rense filteret

Det nye Cal Spa-boblebadet er konstruert slik at det er raskt og enkelt å vedlikeholde filteret. Filterelementet bør renses én gang per uke. Disse anvisningene gjelder både for doble og enkle filtreringssystemer.

1. Slå av strømmen i bryterboksen.
2. Fjern filteret ved å vri det mot venstre og skru det fra gjengene i bunnen. Trekk det deretter opp og ut.
3. Rengjør filteret med hageslagen på følgende måte:
 - a. Hold filteret vertikalt.
 - b. Spyl filterelementet med en trykkdyse, start fra toppen og spyl nedover etter foldene.
 - c. Snu deretter filterelementet og gjenta trinn 5b.
 - d. Sett tilbake filterelementet i motsatt rekkefølge for å ta det ut.
 - e. Dyprens filterelementet hver måned. Bruk bare Cal Spas™-godkjente kjemikalier for filterrensing.

Spesialfilterelement av typen Bio-Clean™

Filterelementet er konstruert for å fjerne skitt, sand, mineraler, fosfater, forurensning fra de badende og annet rusk fra boblebadet. Noen boblebadeiere unnlater dessverre å ta med filterrensing som en del av vedlikeholdsplanen. Rusk samler seg i filtrene som blir hovedområder for bakterievekst.

Cal Spas™ spesialfilter av typen Bio-Clean™ er det eneste antibakterielle filterelementet på markedet i dag. Det å ha et filterelement som hindrer bakterievekst, betyr en ekstra beskyttelse for de gangene du glemmer å rense filteret. Vi anbefaler at du bare skifter ut boblebadets filterelement med ett av typen Bio-Clean™ for garantert beskyttelse og sjelefred.

Underholdningssystem

Noen boblebad kan være utstyrt med audio/visuelt underholdningsutstyr (tilleggsutstyr). Utvalget av tilleggsutstyr beregnet på maritim bruk omfatter CD- og DVD-spillere og en iPod®-forankringsstasjon. Det finnes også ulike TV-skjermer. Allet boblebad som er utstyrt med et audio/visuelt underholdningssystem leveres med brukersanvisning fra produsenten. Vi anbefaler på det sterkeste at du leser disse bruksanvisningene før du tar i bruk enheten.

Anvisningene i denne håndboken beskriver bare grunnleggende funksjoner. Se produsentens bruksanvisning for andre egenskaper og funksjoner. Disse anvisningene følger vedlagt med brukerhåndboken i en gjennomsiktig plastpose.

Vær oppmerksom på følgende forholdsregler med hensyn til underholdningssystemet:

- Pass på at hender og CD- og/eller DVD-plater er tørre før du kommer i kontakt med dette eller eventuelt annet elektronisk tilleggsutstyr.
- Lukk alltid det beskyttende dekselet til CD- / DVD-spilleren.
- Sett aldri våte CD- eller DVD-plater i apparatet.
- Vannskade dekkes ikke av Cal Spas eller produsentens garanti.

Selv om underholdningssystemet av maritim kvalitet er innkapslet i et plastkabinett med vanntett forsegling, er systemet bare motstandsdyktig mot væte og er IKKE vanntett. Du må ta alle forholdsregler for å holde systemet tørt! Vannskade dekkes ikke av Cal Spas eller produsentens garanti.

ADVARSEL! Selv om TV-skjermen er motstandsdyktig mot vann, må du passe på at du er tørr på hendene før du kommer i kontakt med dette eller eventuelt annet elektronisk tilleggsutstyr. **SPRUT IKKE VANN PÅ TV-SKJERMEN!**

Bruke CD-spilleren

Bruksanvisning fra produsenten følger med boblebadet. Vi anbefaler på det sterkeste at du leser bruksanvisningen før du tar i bruk enheten. Trykk på POWER-knappen på enheten eller fjernkontrollen for å slå på systemet. Systemet startes automatisk i den modusen det var i da det sist ble slått av.

Lytte til radioen

1. Trykk på MODE-knappen for bytte til radiomodusen.
2. Trykk på den venstre og høyre pilen lengst til høyre på panelet for å søke deg fram til en radiostasjon.

Sette i en plate

For Sony CDX-HS70MW- og Aeware-systemer:

1. Trykk på OPEN-knappen på enheten. Frontplaten senkes sakte og avdekker platespilleren.
2. Sett en plate i platespilleren.
3. Vipp opp frontplaten.

Når det gjelder Sony CDX-GT10M-systemer, er det bare å stikke platen inn i sporet på frontplaten.

Spille en CD

Du kan spille CD-plater i hvilket som helst av mediesystemene (Sony og Aeware).

1. Sett en plate i platespilleren som beskrevet ovenfor. Spilleren vil registrere platetypen og begynne å spille den.
2. Bruk enten fjernkontrollen eller knappene på frontplaten til å starte og stoppe spilleren og for å hoppe til utvalgte sanger.
3. Trykk på EJECT-knappen for å løse ut platen.

Heve og senke den 20" TVen

Trykk på TV-knappen på det ekstra kontrollpanelet for å heve og senke TV-skjermen. Trykk på knappen én gang for å heve TVen. Trykk igjen for å senke den.

Du kan også trykke på OPT.1-knappen på den universale fjernkontrollen.

Vise en film

Trykk på OPT.1-knappen for å heve TVen.

Slå på TVen med den universale fjernkontrollen.

Sett en plate i DVD-spilleren som beskrevet ovenfor. Spilleren vil registrere platetypen og begynne å spille den. Enten vil DVD-menyen vises på TV-skjermen, eller så begynner filmen å spilles av automatisk.

Bruk fjernkontrollen til å bla gjennom DVD-menyen med knappene for forover- og bakoverspoling på den nederste delen av den universale fjernkontrollen.

Underholdningssystem

Trykk på OPEN-knappen på DVD-spilleren for å løse ut platen. Frontplaten åpnes sakte. Trykk på den lille EJECT-knappen til venstre for åpningen på platespilleren.

Bruke iPod-forankringsstasjonen

Slik spiller du en iPod fra forankringsstasjonen til boblebadets stereoanlegg:

1. Sett iPod-en i forankringsstasjonen.
2. Trykk på SOURCE-knappen (kildeknappen) på stereoanlegget til AUX vises i displayet.
3. Spill iPod-en.
4. Juster volumet med volumkontrollen i forankringsstasjonen.

Bruke den universale fjernkontrollen

Alt du vil gjøre med underholdningssystemet kan styres med den universale fjernkontrollen. Alle kommandoene er ordnet i seks områder.

Valgknapper for enhet	Velger mellom seks enheter: TV, videospiller, CD-spiller, DVD-spiller, stereomottaker og satelittsendinger
Valgknapper for navigering og meny	Velger mellom oppsett-, meny- og kanalvelgefunksjoner
Kanal- og volumkontroll	Justerer volumet opp og ned
Boblebadkontroller	Velger mellom åtte spesielle boblebadfunksjoner, for eksempel vifte, pumper og lys
Tastatur	Brukes til å velge TV-kanaler
CD- og DVD-kontroller	Brukes til å betjene en CD- eller DVD-spiller



Programmere den universale fjernkontrollen













Cal Spas universale fjernkontroll er forhåndsprogrammert til å fungere med underholdningssystemet som er konfigurert for boblebadet. Hvis det skulle være nødvendig å programmere fjernkontrollen på nytt, kan du bruke enhetslisten nedenfor til å finne riktig programmeringskode.











1. Slå på enheten (TV, CD-spiller, DVD-spiller) med produsentens fjernkontroll.
2. Trykk på knappen på fjernkontrollen for den enheten du vil programmere (TV, CD, DVD, osv.)
3. Trykk på og hold SETUP-knappen inne til lysdiodene blinker to ganger.
4. Tast inn enhetskoden. Hvis du gjør dette på riktig måte, vil lysdioden blinke to ganger. Hvis ikke, gjentar du trinn 2 og 3.

Enhetsprodusent	Enhetstype	Kode
Samsung 42" plasma	TV	1312
River Park 20"	TV	1530
Aeware	DVD	1866
Sony CDX-GT10M	CD	
Sony CDX-HS70MW	CD	

Tillegg

Reservedeler

Type jet	Beskrivelse	Standard grå forside	Forside av rustfritt stål
CXLW	6,5" POWER STORM-DYSE, RETNINGSBESTEMT	 PLU21703421	 PLU21703622
CXW	5,5". POWER STORM-DYSE, RETNINGSBESTEMT	 PLU21703425	 PLU21703624
E / EW / EP / EPW	2" INTERNAL CLUSTER STORM, PULSATOR, EURO	 PLU21703420	 PLU21703621
MFLW / MFW	4,25" STORM JET, MAXI FLOW MED MØRKT ØYE	 PLU21703430	 PLU21703630
MFRW	3,25" STORM JET, MAXI FLOW MED MØRKT ØYE	 PLU21703431	 PLU21703627
MFW	3,25" STORM JET, MICRO FLOW MED MØRKT ØYE	 PLU21703432	 PLU21703631

Type jet	Beskrivelse	Standard grå forsida	Forsida av rustfritt stål
MJLW	6,5" POWER STORM-DYSE, RETNINGSBESTEMT	 PLU21703422	 PLU21703625
MJW	5,5" POWER STORM-DYSE, RETNINGSBESTEMT	 PLU21703423	 PLU21703600
MNW	2,5", NAKKEDYSE, QUAD BLASTER	 PLU21703427	 PLU21703628
MSRW / MFS	3" STORM JET, MICRO SWIRL MED MØRKT ØYE	 PLU21703433	 PLU21703632
SFW	5,5", POWER STORM-DYSE SURE-FLO	 PLU21703426	 PLU21703626
S / SJW / SJ	5" ROTO POWER STORM-DYSE MED MØRKT ØYE	 PLU21703429	

Tillegg

Type jet	Beskrivelse	Standard grå forsida	Forsida av rustfritt stål
SW	STREAM (SWIM) JET COMPLETE	 PLU21700565	
SXW	5,5" POWER STORM-DYSE, VIRVLENDE	 PLU21703424	 PLU21703623
TW	4,75" POWER SWIM-DYSE, TORNADO	 PLU21703428	 PLU21703629
W	WHIRLPOOL	PLU21703122	
	OZONINJEKTORDYSE	 PLU21700818	
	EURO RETNINGSBESTEMT		 PLU21703643
SS	LUFTINJEKORLOKK		 FIX12500050

Ventiler

PLU21300052	AVLEDERVENTIL 1" (2-VEIS) SØLV, DRÅPEFORMET HÅNDTAK (2 NYANSER)
PLU21300062	AVLEDERVENTIL 2" (2-VEIS) SØLV, DRÅPEFORMET HÅNDTAK (2 NYANSER)
PLU21700378	VENTIL 1" LUFTKONTROLL, SØLV, DRÅPEFORMET (2 NYANSER)
PLU21700637	AROMATERAPIKAMMER OG LOKK

Puter

ACC01400884	QUAD BLASTER-PUTE
ACC01400874	NAKKEDYSE/BLASTER-PUTE
ACC01400864	STD-PUTE, NR. 965 REKTANGULÆR
ACC01400886	PUTE, VX
ACC01400479	PUTE, FLYTENDE, GRÅ
ACC01400481	BOOSTER-SETE, GRÅTT

Tømmeventiler

PLU21400132	HOVEDAVLØP, SUPER HI FLO-SUGNING 2" SØLV
PLU21400155	VARMERETUR
PLU21400197	SJERNEFORMET SUGEDEKSEL FOR BUNNAVLØP
PLU21400065	HI FLO-SUGNING SØLV 1 1/2"
PLU21400195	OZONTILPASNING FOR BUNNAVLØP
PLU21400196	VEGGTILPASNING FOR BUNNAVLØP
OZO18300005	BUNNAVLØP - ENHET FOR FILTRERINGSRETUR

Fossefall

PLU21800618	FOSSEFALL, SØLV
PLU21800611	FOSSEFALL, SØLV, 4 PORTERS LYSDIODE
PLU21800700	FOSSEFALL, SØLV, M/4" ÅPNING GJENNOMSIKTIG FORSIDE
PLU21800730	FOSSEFALL, SØLV, M/9" ÅPNING GJENNOMSIKTIG FORSIDE
PLU21800642	FOSSEFALL SOM SPRETTER OPP
PLU21800800	FOSSEFALL, SØLV, AQUA SPRING 11"

Lamper

LIT16100153	VEGGMONTERING, GJENNOMSIKTIG GLASS, JUMBO BOBLEBADLAMPE, 5"
LIT16000151	MINILAMPE 2-1/2 DIA
LIT16100155	RØDT LAMPEGLASSINNLEGG, JUMBO BOBLEBADLAMPE
LIT16100156	BLÅTT LAMPEGLASSINNLEGG, JUMBO BOBLEBADLAMPE

Tillegg

Filtre

FIL11100190	FILTERELEMENT, 50 KVATRAFOT, BAKTERIEHEMMENDE, RØDT
FIL11100191	FILTERELEMENT, 75 KVATRAFOT. BAKTERIEHEMMENDE, HVITT
FIL11100193	FILTERELEMENT, 35 KVATRAFOT. BAKTERIEHEMMENDE, HVITT
FIL11100125	CAL FILTERELEMENT, 75 KVATRAFOT 10 1/16 X 15 1/6 (EKSTERNT UTSTYR)
FIL11703200	FILTERELEMENT, 75 KVATRAFOT, BAKTERIEHEMMENDE FOR INNSKRUIING
FIL11100200	FILTERELEMENT, 50 KVATRAFOT. BAKTERIEHEMMENDE, HVITT, FOR INNSKRUIING

Pumper

PUM22000951	PUMPE, 5,0 HK, 2 HAST, BRYTERLØS, DBL TETNING 240 V
PUM22000941	PUMPE, 6,0 HK, 145T DBL TETNING, BRYTERLØS, 2", 240 V
PUM22000031	PUMPE 1,5 HK, 2 HAST, 2", VÅTENDE 120 V -
PUM22000916	PUMPE DUALY, DBL TETNING, BRYTERLØS, 2", ULTIMA-240 V
PUM22000952	PUMPE 1,0 HK, ATS – 240 V
PUM22200051	PUMPE, 1,5 BHP DUALY GE-56-RAMME, DBL TETNING -120 V
PUM22000977	24-TIMERS FILTRERINGSPUMPEENHET, 240 V
PUM22100944	SPA CAL SIRKULASJONSPUMPE FOR FILTRERING, 240 V
BLO05000085	VIFTE M/LEDNING KOMPLETT, 1,5 HK, 240 V, 3,5 AMPERE
PLU21100160	KONTROLLVENTIL 1 ¼ lb.

Lysdioder

LIT16100179	KONTROLLER, LITEN, SERIEKOBLET
LIT16100180	DIODE, FIRELEDET, SERIEKOBLET
LIT16100195	DIODE, DOBBEL, SERIEKOBLET
LIT16100201	LEDNINGSPLEGG FOR DIODE - 8' DIODE TIL DIODE, 4 LEDNINGER
LIT16100202	KABELOPPLEGGSSOMRÅDE FOR DIODE (FOR LYS I BOBLEBAD), 6 FOT, 5-LEDNINGER
LIT16100205	7 2" DIODELAMPER (LYS I BOBLEBAD)
LIT16100207	RUNDE DIODEGLASS
LIT16100208	RUNDE DIODEGLASS, SILIKONPAKNING

Løfteanordning for trekk

ACC01600116	TREKKLØFTESETT, BUNNMONTERING
ACC01600117	JUSTERBAR TREKKLØFTING (toppmontert)

Rekkverk

FIX12400002	HÅNDTAK SOM DREIER RUNDT
FIX12400003	HÅNDTAK SOM DREIER RUNDT (SVART)

Deksler

Avalon Serie	
A515/A526/A534 - 84 x 64	
Standard rust	ACC01200460
Standard grått	ACC01200461
Standard blå-grå	ACC01200464
Standard palomino	ACC01200466
Deluxe rust	ACU02200500
Deluxe grått	ACU02200501
Deluxe blå-grå	ACU02200502
Deluxe palomino	ACU02200499
A726 / A734 / A744 - 84 x 84	
Standard rust	ACC01200410
Standard grått	ACC01200411
Standard blå-grå	ACC01200412
Standard palomino	ACC01200419
Deluxe rust	ACU02200250
Deluxe grått	ACU02200251
Deluxe blå-grå	ACU02200256
Deluxe palomino	ACU02200257
A826 / A834 / A844 / A857 - 93 x 93	
Standard rust	ACC01200420
Standard grått	ACC01200421
Standard blå-grå	ACC01200422
Standard palomino	ACC01200423
Deluxe rust	ACU02200260
Deluxe grått	ACU02200261
Deluxe blå-grå	ACU02200266
Deluxe palomino	ACU02200267
A969L - 93 x 130	
Standard rust	ACC01200450
Standard grått	ACC01200451
Standard blå-grå	ACC01200452
Standard palomino	ACC01200454
Deluxe rust	ACU02200290
Deluxe grått	ACU02200291
Deluxe blå-grå	ACU02200295
Deluxe palomino	ACU02200289

Classic / Legacy Serie	
CLASSIC / LEGACY ATLANTIC, BEL AIR, MALIBU - 93 x 93	
Standard rust	ACC01200420
Standard grått	ACC01200421
Standard blå-grå	ACC01200422
Standard palomino	ACC01200423
Deluxe rust	ACU02200260
Deluxe grått	ACU02200261
Deluxe blå-grå	ACU02200266
Deluxe palomino	ACU02200267
Tilpasset turkis	ACU02200262
Tilpasset marineblå	ACU02200263
Tilpasset jegergrønn	ACU02200264
CLASSIC / LEGACY DEL MAR – 93” OCTAGON	
Standard rust	ACC01200434
Standard grått	ACC01200435
Standard blå-grå	ACC01200436
Standard palomino	ACC01200433
Deluxe rust	ACU02200277
Deluxe grått	ACU02200278
Deluxe blå-grå	ACU02200279
Deluxe palomino	ACU02200276
Tilpasset turkis	ACU02200287
Tilpasset marineblå	ACU02200288
Tilpasset jegergrønn	ACU02200298
CLASSIC/LEGACY EL GRANDE - 96 x 135	
Standard rust	ACC01200440
Standard grått	ACC01200441
Standard blå-grå	ACC01200444
Standard palomino	ACC01200445
Deluxe rust	ACU02200280
Deluxe grått	ACU02200281
Deluxe blå-grå	ACU02200285
Deluxe palomino	ACU02200286
Tilpasset turkis	ACU02200282
Tilpasset marineblå	ACU02200283
Tilpasset jegergrønn	ACU02200284

Tillegg

CLASSIC/LEGACY NEWPORTER - 93 x 130	
Standard rust	ACC01200450
Standard grått	ACC01200451
Standard blå-grå	ACC01200452
Standard palomino	ACC01200454
Deluxe rust	ACU02200290
Deluxe grått	ACU02200291
Deluxe blå-grå	ACU02200295
Deluxe palomino	ACU02200289
Tilpasset turkis	ACU02200296
Tilpasset marineblå	ACU02200297
Tilpasset jegergrønn	ACU02200299
CLASSIC/LEGACY LAGUNA - 64 x 84	
Standard rust	ACC01200460
Standard grått	ACC01200461
Standard blå-grå	ACC01200464
Standard palomino	ACC01200466
Deluxe rust	ACU02200500
Deluxe grått	ACU02200501
Deluxe blå-grå	ACU02200502
Deluxe palomino	ACU02200499
Tilpasset turkis	ACU02200503
Tilpasset marineblå	ACU02200504
Tilpasset jegergrønn	ACU02200505
CLASSIC / LEGACY PACIFICA, TROPICAL - 84 X 84	
Standard rust	ACC01200410
Standard grått	ACC01200411
Standard blå-grå	ACC01200412
Standard palomino	ACC01200419
Deluxe rust	ACU02200250
Deluxe grått	ACU02200251
Deluxe blå-grå	ACU02200256
Deluxe palomino	ACU02200257
Tilpasset turkis	ACU02200252
Tilpasset marineblå	ACU02200253
Tilpasset jegergrønn	ACU02200254

CLASSIC/LEGACY VENICE - 84 x 93	
Standard rust	ACC01200462
Standard grått	ACC01200463
Standard blå-grå	ACC01200465
Standard palomino	ACC01200467
Deluxe rust	ACU02200510
Deluxe grått	ACU02200511
Deluxe blå-grå	ACU02200512
Deluxe palomino	ACU02200509
Tilpasset turkis	ACU02200513
Tilpasset marineblå	ACU02200514
Tilpasset jegergrønn	ACU02200515
Designer Serie	
DIJ-401 - 93" ROUND	
Deluxe rust	ACU02200310
Deluxe grått	ACU02200311
Deluxe blå-grå	ACU02200315
Deluxe palomino	ACU02200316
Deluxe turkis	ACU02200312
Deluxe marineblå	ACU02200313
Deluxe jegergrønn	ACU02200314
DIJ-402 - 93" OCTAGON	
Deluxe rust	ACU02200330
Deluxe grått	ACU02200331
Deluxe blå-grå	ACU02200332
Deluxe palomino	ACU02200329
Deluxe turkis	ACU02200333
Deluxe marineblå	ACU02200334
Deluxe jegergrønn	ACU02200335
DIJ-403 - 93 x 93	
Deluxe rust	ACU02200550
Deluxe grått	ACU02200551
Deluxe blå-grå	ACU02200552
Deluxe palomino	ACU02200553
Deluxe turkis	ACU02200554
Deluxe marineblå	ACU02200555
Deluxe jegergrønn	ACU02200556

DIJ-404 - 93 x 130	
Deluxe rust	ACU02200339
Deluxe grått	ACU02200343
Deluxe blå-grå	ACU02200344
Deluxe palomino	ACU02200338
Deluxe turkis	ACU02200345
Deluxe marineblå	ACC02200346
Deluxe jegergrønn	ACC02200347
DIJ-405 - 93 x 130	
Deluxe rust	ACU02200540
Deluxe grått	ACU02200541
Deluxe blå-grå	ACU02200542
Deluxe palomino	ACU02200543
Deluxe turkis	ACU02200544
Deluxe marineblå	ACU02200545
Deluxe jegergrønn	ACU02200546
DIJ-406 - 80 x 120	
Deluxe rust	ACU02200340
Deluxe grått	ACU02200341
Deluxe blå-grå	ACU02200348
Deluxe palomino	ACU02200356
Deluxe turkis	ACU02200349
Deluxe marineblå	ACU02200516
Deluxe jegergrønn	ACU02200517
DIJ-407 - 93 x 200	
Deluxe rust	ACU02200300
Deluxe grått	ACU02200301
Deluxe blå-grå	ACU02200305
Deluxe palomino	ACU02200306
Deluxe turkis	ACU02200302
Deluxe marineblå	ACU02200303
Deluxe jegergrønn	ACU02200304
Fitness Serie	
F2400 - 96 x 169	
Deluxe rust	ACU02200420
Deluxe grått	ACU02200421
Deluxe blå-grå	ACU02200422
Deluxe palomino	ACU02200423
Tilpasset turkis	ACU02200424
Tilpasset marineblå	ACU02200425
Tilpasset jegergrønn	ACU02200426

FP2500 - 93 x 206	
Deluxe rust	ACU02200400
Deluxe grått	ACU02200401
Deluxe blå-grå	ACU02200402
Deluxe palomino	ACU02200406
Tilpasset turkis	ACU02200403
Tilpasset marineblå	ACU02200404
Tilpasset jegergrønn	ACU02200405
FP4700 - 96 x 202	
Deluxe rust	ACU02200407
Deluxe grått	ACU02200408
Deluxe blå-grå	ACU02200409
Deluxe palomino	ACU02200410
Tilpasset turkis	ACU02200411
Tilpasset marineblå	ACU02200412
Tilpasset jegergrønn	ACU02200413
Family Serie	
FII510/20R - 78" ROUND	
Standard rust	ACC01002600
Standard grått	ACC01002601
Standard blå-grå	ACC01002602
Standard palomino	ACC01002603
FII515B - 54 x 78	
Standard rust	ACC01200370
Standard grått	ACC01200371
Standard blå-grå	ACC01200373
Standard palomino	ACC01200374
Deluxe rust	ACU02200210
Deluxe grått	ACU02200211
Deluxe blå-grå	ACU02200216
Deluxe palomino	ACU02200217
Deluxe turkis	ACU02200212
Deluxe marineblå	ACU02200213
Deluxe jegergrønn	ACU02200214

Tillegg

FII530 - 84 x 64	
Standard rust	ACC01200460
Standard grått	ACC01200461
Standard blå-grå	ACC01200464
Standard palomino	ACC01200466
Deluxe rust	ACU02200500
Deluxe grått	ACU02200501
Deluxe blå-grå	ACU02200502
Deluxe palomino	ACU02200499
Deluxe turkis	ACU02200503
Deluxe marineblå	ACU02200504
Deluxe jegergrønn	ACU02200505
FII730B/L, FII745B/L - 84 x 84	
Standard rust	ACC01200410
Standard grått	ACC01200411
Standard blå-grå	ACC01200412
Standard palomino	ACC01200419
Deluxe rust	ACU02200250
Deluxe grått	ACU02200251
Deluxe blå-grå	ACU02200256
Deluxe palomino	ACU02200257
Deluxe turkis	ACU02200252
Deluxe marineblå	ACU02200253
Deluxe jegergrønn	ACU02200254
FII830B/L, FII845B/L - 93 x 93	
Standard rust	ACC01200420
Standard grått	ACC01200421
Standard blå-grå	ACC01200422
Standard palomino	ACC01200423
Deluxe rust	ACU02200260
Deluxe grått	ACU02200261
Deluxe blå-grå	ACU02200266
Deluxe palomino	ACU02200267
Deluxe turkis	ACU02200262
Deluxe marineblå	ACU02200263
Deluxe jegergrønn	ACU02200264

Galaxy Serie	
GX49 - 93 x 93	
Deluxe rust	ACU02200260
Deluxe grått	ACU02200261
Deluxe blå-grå	ACU02200266
Deluxe palomino	ACU02200267
Victory Xtreme Serie	
VX624B - 76 x 84	
Standard rust	ACC01200406
Standard grått	ACC01200407
Standard blå-grå	ACC01200508
Standard palomino	ACC01200509
Deluxe rust	ACU02200362
Deluxe grått	ACU02200363
Deluxe blå-grå	ACU02200367
Deluxe palomino	ACU02200358
Tilpasset turkis	ACU02200372
Tilpasset marineblå	ACU02200373
Tilpasset jegergrønn	ACU02200374
VX724L - 84 x 78	
Standard rust	ACC01200520
Standard grått	ACC01200521
Standard blå-grå	ACC01200522
Standard palomino	ACC01200523
VX726B/L, VX740L - 84 x 84	
Standard rust	ACC01200410
Standard grått	ACC01200411
Standard blå-grå	ACC01200412
Standard palomino	ACC01200419
Deluxe rust	ACU02200250
Deluxe grått	ACU02200251
Deluxe blå-grå	ACU02200256
Deluxe palomino	ACU02200257
Tilpasset turkis	ACU02200252
Tilpasset marineblå	ACU02200253
Tilpasset jegergrønn	ACU02200254

VX834B/L, VX848B/L, VX860B/L - 93 x 93	
Standard rust	ACC01200420
Standard grått	ACC01200421
Standard blå-grå	ACC01200422
Standard palomino	ACC01200423
Deluxe rust	ACU02200260
Deluxe grått	ACU02200261
Deluxe blå-grå	ACU02200266
Deluxe palomino	ACU02200267
Tilpasset turkis	ACU02200262
Tilpasset marineblå	ACU02200263
Tilpasset jegergrønn	ACU02200264
VX901 - 72 x 72	
Standard rust	ACC01200566
Standard grått	ACC01200567
Standard blå-grå	ACC01200568
Standard palomino	ACC01200559

Skifte kabinettpaneler

Det komplette utvalget av kabinetter for alle modeller er svært stort og for omfattende å ta med i denne brukerhåndboken. Gå til Cal Spas-forhandleren for å bestille nye paneler til boblebadet, eller ring 1-909-623-8781.

Hold deg i form med boblebadet

VIKTIG! Konsulter alltid med legen før du starter en treningsaktivitet eller -program. Boblebad i Ultimate Fitness-serien er utstyrt med treningsstrikker. Når disse strikkene strekkes ut, skaper de en tilstand med høy stramming. Feilaktig bruk eller unnlatelse av å feste treningsstrikkene på riktig måte, kan forårsake personskade. Se alltid over alt treningsutstyr før all form for trening. Bruk ikke utstyr som er skadet.

Treningsutstyret består av: to årer for armtrening, to 62" (157,5 cm) treningsstrikker, to 32" (81,3 cm) treningsstrikker, to 27" (68,6 cm) treningsstrikker, to håndtak, to ankelstropper, to håndbøylere og et treningsbelte. Utstyret festes til treningskrokene på veggene i boblebadet.

Treningsprogrammet Ultimate Fitness Series

Se utstyrskonfigurasjonene på neste side for følgende øvelser.

Roing i sittende stilling

Bruk treningsårene i sittende stilling med føttene stabile, magemusklene stramme og korsryggen stabil. Hold håndflatene ned, armene utstrekkt med albue litt bøyd. Trekk mot brystet og klem sammen skulderbladene til midt bak, og gå langsomt tilbake til utgangsstillingen.

Stående brystøvelse

Bruk treningshåndtakene og hold håndflatene sidelengs vendt mot kroppen med albue litt bøyd. Trekk kroppen forover, slik at hendene møtes, samtidig som du kniper og bøyer brystmusklene, og gå deretter sakte tilbake til utgangsstillingen.

Stående brystpress

Bruk treningshåndtakene og hold håndflatene ned med albue bøyd i 90-graders vinkel. Press forover til hendene møtes, samtidig som du kniper og bøyer brystmusklene, og gå deretter sakte tilbake til utgangsstillingen.

Stående skulderpress

Bruk treningshåndtakene og hold håndflatene vendt fra kroppen med albue bøyd i 90-graders vinkel. Press oppover til hendene møtes foran deg, over hodet, og gå deretter sakte tilbake til utgangsstillingen.

Armbøyning

Bruk treningshåndtakene og hold hendene vendt opp med albue litt bøyd, trekk oppover mot haken, samtidig som du kniper og bøyer overarmsmusklene, og gå sakte tilbake til utgangsstillingen.

Løpe eller gå

Fest treningsbeltet rundt livet, og fest de to 62" (157,5 cm) treningsstrikkene til veggen bak boblebadet. Slå på de to svømmedysene og gå eller løp i motstrømmen.

Benstrekk og styrketrening

Fest en ankelstropp til ankelen og fest en 62" (157,5 cm) treningsstrikk til et treningsfeste. Løft beinet til siden eller bakover mens strikken sørger for motstand.

Koble til treningsutstyret

Tegningene nedenfor viser ulike måter treningssettet kan tilkobles på, avhengig av øvelsen du vil gjøre.

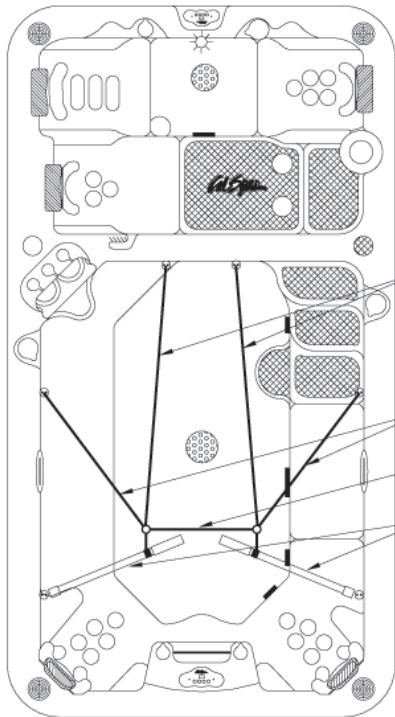

Konfigurasjon for roing

157.5 cm
Treningsstrikker

81 cm
Treningsstrikker

68.5 cm Treningsstrikk
(valgfritt)

Årer for roing

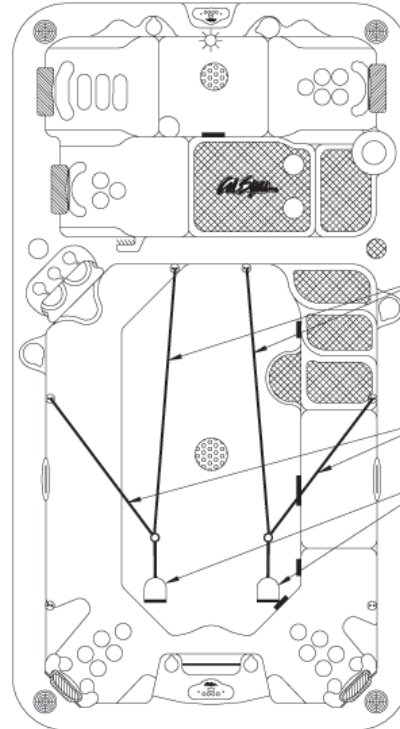

Konfigurasjon for styrketrening

157.5 cm
Treningsstrikker

81 cm
Treningsstrikker
(valgfritt)

Håndtak

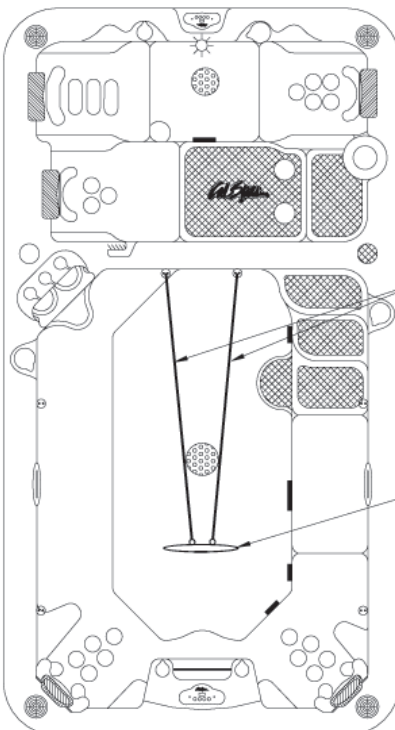

Konfigurasjon for å løpe eller gå

157.5 cm
Treningsstrikker

Treningsbelte

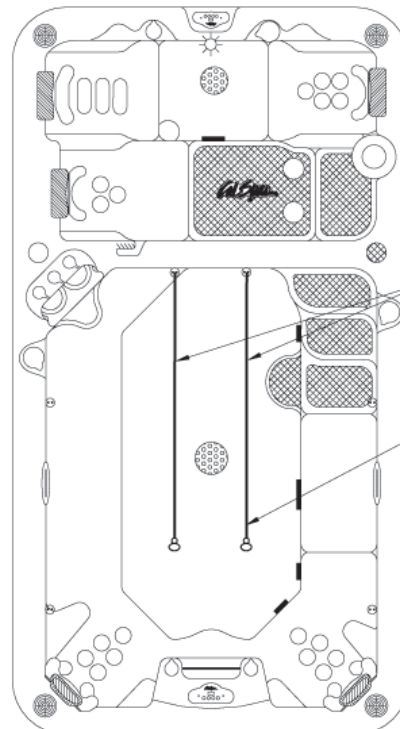

Konfigurasjon for strekking

157.5 cm
Treningsstrikker

Ankelstroppe

Kjemikalier for Cal Spas™



Bromine/Chlorine Starter Kit

#CHE07000290/#CHE07000295

Dette produktet er effektivt som sanitær-/desinfeksjonsmiddel for massasjebad og boblebad når det brukes i følge bruksanvisningen. Behandler 250 gallon (~960 l) i opptil tre uker.



Vinyl & Leather Cleaner

#CHE07000620

Spesialformulert for å beskytte trekk og puter til boblebadet mot skade fra kjemikalier og ultrafiolett lys.



Fast Sheen

#CHE07000610

Unikt vannbasert, kjemikalierreagerende silikontetning og poleringsmiddel. Tetter, polerer og beskytter boblebadets overflater.



Brominating Tablets

#CHE07000760/#CHE07000770

Sanitær- og desinfeksjonsmiddel for massasjebad og boblebad.



Chlorinating Granules

#CHE07000865/#CHE07000880

Dette produktet er effektivt som desinfeksjonsmiddel for massasjebad og boblebad når det brukes i følge bruksanvisningen.



Go Brom

#CHE07000830

Oppretter en brombank i massasjebad og boblebad.



Filter Cartridge Cleaner

#CHE07000690

Bryter ned organisk og ikke-organisk materiale. Fjerner kalsium- og mineralbelegg.



Liquid Hardness Increaser

#CHE07000250

Øker vannets hardhetsgrad for å redusere korrosjon. Reduserer skumdannelse.



Spa Brite

#CHE07000580/#CHE07000590

Klamer grumset vann i massasjebad og boblebad. Effektivt ved alle temperaturer i massasjebad og boblebad.



Foam Gone

#CHE07000800/#CHE07000810

Bryter opp eventuelt skum i badevannet. Effektivt ved alle temperaturer i massasjebad og boblebad.



pH-Alkalinity Up

#CHE07000720/#CHE07000730

Hjelper til å opprettholde pH-verdien i massasjebad og boblebad.



pH-Alkalinity Down

#CHE07000750

Senker pH-verdien i massasjebad og boblebad.



Enzyme Formula

#CHE07000600/#CHE07000605

Emulgerer og bionedbryter fett fra kroppen, solkrem og andre forurensende elementer i massasjebad og boblebad.



Metal Protector

#CHE07000630/#CHE07000640

Kontrollerer misfarging av vannet som følge av mineraler. Special Extra Strength-formel for massasjebad og boblebad.



Stain & Scale Prevention

#CHE07000650/#CHE07000660

Forhindrer at mineraler skader komponenter i boblebadet og påvirker ytelsen.



Oxidizer Shock

#CHE07000680/#CHE07000710

Bryter ned organiske forureningsstoffer og illeluktende avfall.

GARANTIE 2008

Flyttbare boblebad,
internasjonalt

Denne begrensede garantien gjelder for flyttbare boblebad som er produsert etter 14 januar 2008.

Boblebadets skall / garanti på struktur

5
år

LMS garanterer mot lekkasje gjennom skallet til boblebadet som skyldes defekter i materiale og/eller utførelse i en periode på **fem år** fra den opprinnelige kjøpedatoen.

Innvendig overflate

3
år

LMS garanterer mot sprekker, blemmer, avflassing, misfarging og delaminering av de innvendige overflatene av både standard akryl / Quarite og Altair Plus / Quarite Plus i en periode på **tre år** fra den opprinnelige kjøpedatoen.

Utstyr

3
år

LMS garanterer boblebadets elektriske og elektroniske komponenter, spesielt kontrollsystemet, pumpter og vifter mot feil på grunn av defekter i materiale og/eller utførelse i en periode på **tre år** fra den opprinnelige kjøpedatoen.

Rørøpplegg

3
år

LMS garanterer alt fabrikkinstallert rørøpplegg og Eliminator™ Plus Wet Ends mot lekkasje som skyldes feil i materiale og/eller utførelse i en periode på **tre år** fra den opprinnelige kjøpedatoen.

Kabinett

3
år

LMS gir garanti på panelene Cal Premium™, Cal Select™ og Cal Stone™ mot sprekker og vridding i en periode på **tre år** fra den opprinnelige kjøpedatoen.

Deler

Livstid

LMS gir garanti på fabrikkinstallert XL Heat Exchanger™ og Cal Zone Quest 2000 Ozonator™ mot feil som skyldes defekter i materiale og/eller utførelse.

Elektriske og elektroniske komponenter

1
år

LMS garanterer stereoanlegg, DVD-spillere, fjernsynsapparater og lysdiodekilden i en periode på **ett år** fra den opprinnelige kjøpedatoen.

Utvidet garanti

Denne garantien gjelder bare for flyttbare utendørs boblebad som leveres andre steder enn på fastlandet i USA og Canada. Den gjelder imidlertid ikke for spesialtilbud og salg fremstøt, og gis gjennom salgsforhandleren til den opprinnelige kjøperen på det opprinnelige installasjonsstedet. Garantien aktiveres når produktet kjøpes, og opphører enten ved angitt forfall, som angitt ovenfor, eierskifte, flytting eller installasjon av uoriginale deler. Boblebad i Designer-serien er unntatt fra garantien.

Produsentens garanti

Alle Cal Spas utendørs boblebad er produsert med apparater av høyeste kvalitet, og er garantert uten defekter i materiale og utførelse på leveringstidspunktet. Garantien på apparater gis gjennom produsenten i garanti-perioden, inkludert, men ikke begrenset til: TV-apparater, stereoanlegg, DVD-spillere, osv.

Garantiutførelse

Dersom det skulle oppstå svikt eller defekter som dekkes under vilkårene i garantien, er den fabrikkautoriserte salgsforhandleren ansvarlig for å utføre alle nødvendige reparasjoner. Ta kontakt med salgsforhandleren for service. Dersom forbrukeren ikke kan oppnå tilfredsstillende kundeservice fra salgsforhandleren, skal kundeserviceavdelingen hos LMS underrettes skriftlig innen 10 dager etter den rapporterte feilen. Det er ingen kostnader for deler og arbeid på produkter som dekkes av garantien. Serviceagenten for LMS kan beregne en rimelig godtgjørelse for reise eller kilometeravstand per serviceoppdrag, som kan omfatte tid til diagnostisering. Hvis LMS finner ut at reparasjon av et element som er dekket under garantien, ikke er mulig, reserverer LMS seg retten til å bytte ut den defekte varen med en vare til samme verdi som den opprinnelige kjøpeprisen. Hvis produktet blir byttet under garantien, er alle kostnader i forbindelse med demontering, utskifting, installering og transport pålagt eieren av boblebadet.

Garantifordeling

Enheter som selskapet anser som umulig å reparere, vil bli erstattet i henhold til en proporsjonal skala med den samme eller en sammenlignbar enhet. Brukeren må betale én prosent av gjeldende veiledende pris for hver hele måned brukeren har eid produktet, fra kjøpedatoen til den datoen det ble fastslått at feilen ikke kunne repareres. Denne kostnaden blir ikke avkrevd i de første månedene produktet eies.

Garantiunntak og begrensninger

Garantien gjelder ikke hvis boblebadet har vært gjenstand for uaktsomhet, endring, misbruk, vanskjøtsel, reparasjon av ikke-autorisert LMS-personnell, feil elektrisk installasjon, installasjon av andre komponenter som ikke er originale, katastrofer (inkludert, men ikke begrenset til naturkatastrofer) og eventuelle andre tilfeller som LMS ikke har herredømme over. Slå opp i brukerhåndboken for ytterligere informasjon og eksempler på utelatelser og alminnelige handlinger som gjør garantien ugyldig. Garantien gjelder ikke for boblebad i Designer-serien.

Ansvarsfraskrivelse

Den begrensede garantien gis med uttrykkelig forståelse om at boblebadet ikke er et viktig utstyr eller medisinsk utstyr, som definert i loven. LMS er ikke ansvarlig for brukstap av boblebadet eller andre tilfeldige eller konsekvensielle kostnader, utgifter eller skader, som kan omfatte, men ikke være begrenset til, fjerning av en fast terrasse eller andre innretninger eller behov for fjerning med kran. Eventuell underforstått garanti skal ha samme varighet som den gjeldende garantien ovenfor. LMS eller noen av deres representanter skal ikke under noen omstendighet være ansvarlig for personskade eller skade på materiell, uansett årsak.

Rettsmidler

Denne begrensede garantien gir visse juridiske rettigheter. I tillegg kan du ha andre rettigheter, som varierer fra mellom land og stater.

Kundeservice

Ta øyeblikkelig kontakt med den autoriserte salgsforhandleren for kundeservice. Ytterligere informasjon eller assistanse fås ved å kontakte kundeserviceavdelingen hos LMS på adressen 1462 E. Ninth St., Pomona CA 91766 eller ring (909) 623-8781.

Hos Cal Spas™-forhandleren får du en kopi av den gjeldende garantien, nærmere detaljer og svar på eventuelle spørsmål vedrørende garantidekningen for boblebadet.

Spesielle vilkår i garantien

- Tre års garanti på kabinettet: Avflassing, blemmedannelse eller delaminering av kabinettets overflate er spesielt unntatt fra garantien.
- Livstidsgaranti på XL-varmeveksler og Quest 2000 Ozonator: Etter den opprinnelige dekningen på fem år fra leveringsdatoen, dekker livstidsgarantien bare deler. Dette unntar spesielt utskifting av ozoninnsatsen, som har ett års garanti.
- Ett års garanti på boblebadtrekket Produsenten av boblebadtrekk gir ett års garanti, med mindre annet er angitt.

Garantibegrensninger

Den begrensede garantien av 2008 blir annullert hvis boblebadet har vært utsatt for uaktsomhet, endring, misbruk, vanstell, reparasjoner av representanter som ikke er godkjent av LMS, feilaktig elektrisk installasjon, naturkatastrofer og eventuelle andre forhold som LMS ikke har herredømme over. Eksempler på vanlige handlinger som ugyldiggjør garantien omfatter, men er ikke begrenset til:

- Bruk av boblebadet i offentlig sammenheng.
- Riper som oppstår ved normal bruk.
- Bruk når boblebadets vanntemperatur er utenfor det normale verdiområdet på 0 °C til 47,8 °C.
- Skade som følge av feilaktig vannnivå (lavt, overflyt, osv.).
- Skade som skyldes ekstreme værforhold (varme, kulde, osv.).
- Skade som skyldes skitt, sand og kalsium.
- Skade som skyldes tilstoppede filterelementer. Se anbefalinger for rensing av filter i denne brukerhåndboken.
- Skade som skyldes fortsatt bruk av boblebadet med enten et kjent eller et ukjent problem.
- Skade som skyldes triklor, syrer, klortabletter eller eventuelle andre kjemikalier for boblebadet som ikke er godkjent av LMS
- Skade som skyldes feilaktig kjemikaliebruk i vannet. (Høye nivåer av klor, brom, kalium, pH og annen overdreven bruk av kjemikalier.)
- Skade som skyldes direkte sollys. Boblebad bør alltid tildekkes når det ikke er i bruk.
- Skade som oppstår på grunn av unnlattelse av å følge bruksanvisningen som er beskrevet i denne brukerhåndboken.
- Skade som skyldes feilaktig elektrisk installasjon, strømvbrytelse, spenningstransienter eller bruk av boblebadet med mer enn $\pm 10\%$ utenfor spenningsområdet.
- Boblebad som er feilaktig installert i bakken eller plassert på ikke-godkjente underlag.

Selv om sprekker i skallet, som betyr sprekker tvers gjennom skallet, dekkes av denne begrensede garantien, anses ikke kosmetiske skraper, småbulker og krakelering som sprekker, og dekkes dermed ikke.

Den begrensede garantien gjelder bare for boblebad som normalt brukes til personlige, familiære eller husholdningsformål.

Ta kontakt med kundeservice for flytteprosedyrer hvis du skal flytte boblebadet uten å annullere garantien.

Unntak fra garantien

Forbrukerartikler som filtre, lyspærer, puter, dyseinnsatser, boblebadtrekk og filterdeksler er spesielt unntatt fra den begrensede garantien.

Boblebadtrekk og stereosystemer leveres med egen garanti fra produsenten. Se deres garanti i eierens informasjonspakke som fulgte med boblebadet, for mer informasjon.

Utstyrjusteringer (for eksempel justering av trykkbryter) er spesielt unntatt fra garantien.



Finne produktets serienummer

Serienummeret til ditt Cal Spa står på metallplaten som er festet til høyre på boblebadets nedre frontpanel. Dette nummeret er nødvendig for å kunne registrere boblebadet og aktivere dekningen. Skriv ned denne informasjonen på aktuelt sted nedenfor.

Cal Spa-modell: _____

Cal Spa-serienummer: _____

Kjøpedato: _____

Installasjonsdato: _____

Telefonnummer til Cal Spa-forhandler: _____

Adresse til Cal Spa-forhandler: _____

KONTAKTINFORMASJON

Ta øyeblikkelig kontakt med den autoriserte salgforhandleren for kundeservice. Ytterligere informasjon og/eller assistanse fås ved å kontakte:

Kundeserviceavdelingen hos LMS
1462 East Ninth Street
Pomona, CA 91766.

Telefon: 1-909-623-8781
Telefaks: 1-909-629-3890

www.calspas.com